

FECHADURA GAREN

MANUAL PARA INSTALAÇÃO E USO

FECHADURAS ELÉTRICAS REVERSÍVEIS SÉRIES GA_033 - GA_034

MANUAL PARA INSTALACIÓN Y USO

CERRADURAS ELÉCTRICAS REVERSIBLES SÉRIES GA_033 - GA_034



FECHADURA GAREN



MANUAL PARA INSTALAÇÃO E USO

FECHADURAS ELÉTRICAS REVERSÍVEIS SÉRIES GA_033 - GA_034

MANUAL PARA INSTALACIÓN Y USO

CERRADURAS ELÉCTRICAS REVERSIBLES SÉRIES GA_033 - GA_034

Parabéns você está recebendo sua nova Fechadura Elétrica Reversível! Para o correto funcionamento e sua segurança, leia atentamente este manual e siga corretamente as instruções, pois contém todas as informações necessárias para que você possa fazer um bom uso do nosso produto.

Felicitationes usted está recibiendo su nueva Cerradura Eléctrica Reversible! Para el correcto funcionamiento y su seguridad, lea atentamente este manual y siga correctamente las instrucciones, pues contiene toda la información necesaria para que usted pueda hacer un buen uso de nuestro producto.

Consulte também nossa linha completa de produtos,

acesse: www.garen.com.br

Consulte también nuestra línea completa de productos, visite: www.garen.com.br



1-INSTALAÇÃO:

As figuras ao lado, consideram a visão do interior do ambiente a ser instalado, com a abertura da porta para dentro.

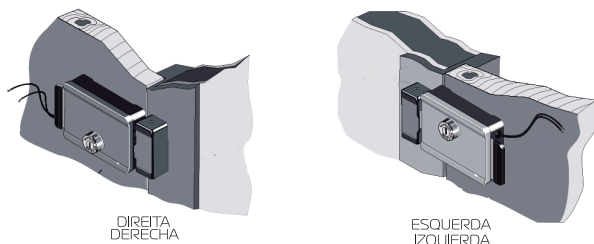

1-INSTALACIÓN:

Las figuras al lado, consideran la visión del interior del ambiente a ser instalado, con la apertura de la puerta hacia adentro.

2-INSTRUÇÕES PARA INSTALAÇÃO EM PORTAS QUE ABREM PARA FORA

1- Coloque uma chave philips no local indicado conforme a figura. 2-Desloque a chave philips para o lado contrário da lingueta até que voce consiga liberá-la para fora. 3- Gire em 180° graus conforme sua instalação.

Na instalação caso tenha esquecido de inverter a lingueta, não há necessidade de remover a tampa da fechadura, apenas puxe a lingueta para fora e gire.

2-INSTRUCCIONES PARA LA INSTALACIÓN EN PUERTAS QUE SE ABREN HACIA FUERA

1- Coloque una llave philips en el lugar indicado según la figura. 2-Desplace la llave philips hacia el lado contrario de la lengüeta hasta que usted pueda liberar allí. 3- Gire a 180 grados según su instalación.

En la instalación si ha olvidado de invertir la lengüeta, no hay necesidad de quitar la tapa de la cerradura, sólo tire de la lengüeta hacia afuera y gire.

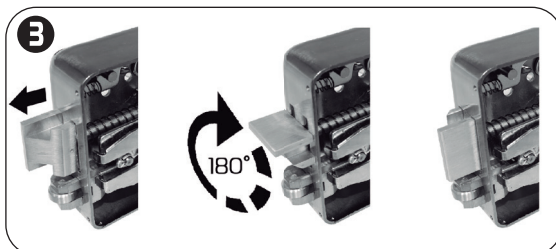
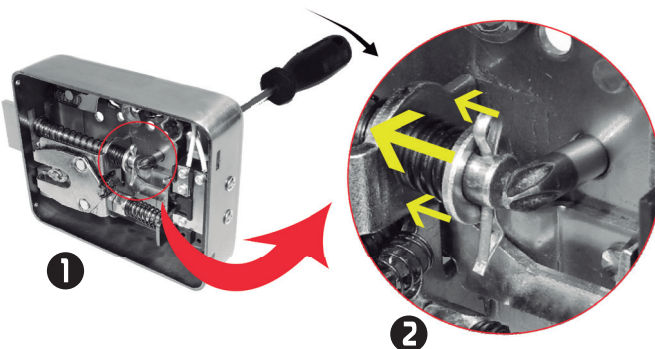

3-IDENTIFICANDO O TIPO DE INSTALAÇÃO

Verificar o alinhamento entre a porta e o batente da porta, para que a fechadura não fique instalada sob pressão. A folga existente entre a porta e o batente da porta, deve estar entre 3mm e 6mm. A espessura da porta deve ser maior que 30mm, para a acomodação do cilindro com chave.

3- IDENTIFICANDO EL TIPO DE INSTALACIÓN

Comprobar la alineación entre la puerta y el tope de la puerta, para que la cerradura no quede instalada bajo presión. La holgura entre la puerta y la puerta de la puerta, debe estar entre 3mm y 6mm. El espesor de la puerta debe ser mayor que 30 mm, para la acomodación del cilindro con llave.

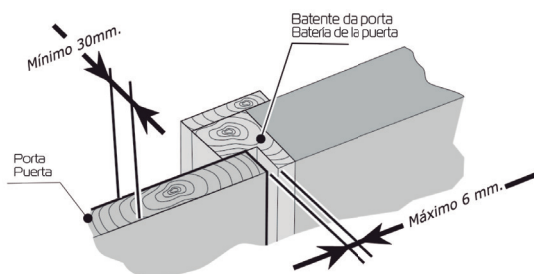

TERMO DE GARANTIA

Garantimos este produto contra defeito de projeto, fabricação e montagem e/ou solidariamente em decorrência de vícios de qualidade do material que o torne inadequado ou impróprio ao consumo a que se destina, pelo prazo de 90 (noventa) dias a contar da data de aquisição, desde que observadas as orientações de instalação, utilização e cuidados descritos no manual. Em caso de defeito no período de garantia, nossa responsabilidade é restrita ao conserto ou substituição do aparelho. Por respeito ao consumidor e em consequência da credibilidade e da confiança depositada em nossos produtos, acrescentamos ao prazo legal, 275 (duzentos e setenta e cinco) dias, totalizando 1 (um) ano contado a partir da data de aquisição comprovada. Neste período adicional de 275 dias, somente serão cobradas as visitas e o transporte. Em localidades onde não exista assistência técnica autorizada, as despesas de transporte do aparelho e/ou técnico serão de responsabilidade do consumidor. A substituição ou conserto do equipamento não torna o prazo de garantia prorrogado. Esta garantia perde seu efeito caso o produto não seja utilizado em condições normais; não seja empregado ao que se destina; sofra quaisquer danos provocados por acidentes ou agentes da natureza como raios, inundações, desabamentos, etc.; seja instalado em rede elétrica inadequada ou em desacordo com as instruções do manual técnico; sofra danos provocados por acessórios ou equipamentos instalados no produto.

CERTIFICADO DE GARANTIA

El equipamiento de fabricación de GAREN AUTOMAÇÃO S/A, ubicada en Rua São Paulo, 760, Vila Araceli, Garça-SP, CNPJ: 13.246.724/0001-61, IE: 315.029.838-119 adquirido por Usted, ha sido probado y aprobado por los departamentos de Ingeniería, Calidad y Producción. Garantizamos este producto contra defecto de proyecto, fabricación y montaje y/o solidariamente debido a fallos de calidad del material que vuelvan el producto inadecuado o impropio al consumo al que se destina por el plazo de 90 (noventa) días desde la fecha de adquisición, siempre que observadas las instrucciones de instalación, uso y atención descritos en el manual. En caso de defecto, en el periodo de garantía, nuestra responsabilidad es restringida a la reparación o sustitución del aparato. Por respeto al consumidor y en consecuencia de la credibilidad y de la confianza depositada en nuestros productos, añadimos al plazo legal 275 (doscientos setenta y cinco) días, totalizando 1 (un) año desde la fecha de adquisición comprobada. En este periodo adicional de 275 días, solamente serán cobradas las visitas y el transporte. En localidades donde no exista asistencia técnica autorizada, los costos de transporte del aparato y/o del técnico son de responsabilidad del consumidor. La sustitución o reparación del equipamiento no proroga el plazo de garantía. Esta garantía pierde su efecto caso el producto no sea utilizado en condiciones normales; no sea utilizado al fin que se destina; sufra cualesquiera daños causados por accidentes o agentes de la naturaleza como rayos, inundaciones, deslizamientos, etc.; sea instalado en red eléctrica inadecuada o en desacuerdo con las instrucciones del manual técnico; sufra daños causados por accesorios o equipamientos instalados en el producto.

Importado/Distribuido :
Garen Automação S/A | Indústria Brasileira
CNPJ: 13.246.724/0001-61
www.garen.com.br



9-REMONTE A TAMPA DO BATENTE

Monte a tampa sobre o batente da fechadura, fixando-a com os parafusos originais. Após fixe no batente da porta com 3 parafusos auto atarrachantes caso seu modelo seja como este:

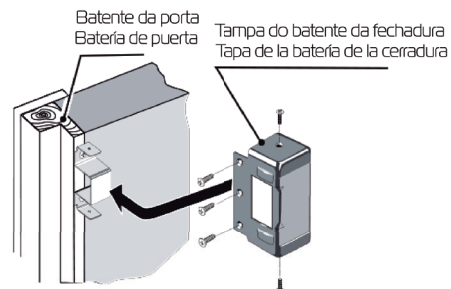
**9-REMONTA LA TAPA DE LA PARADA**

Monte la tapa sobre el tope de la cerradura, fijándola con los tornillos originales. Después de fijar en el tope de la puerta con 3 tornillos auto atornilladores si su modelo es como éste:

10-REGULE A PRESSÃO DO EXPULSOR

(Pino da memória). Quando a porta não abrir automaticamente após o acionamento da fechadura, deve-se regular a pressão da mola do expulsor conforme mostra a figura, até que a porta abra e feche livremente.

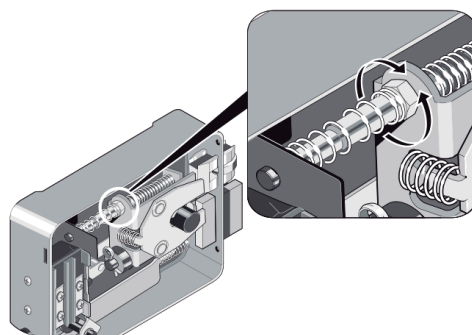
**10-REGULE LA PRESIÓN DEL EXPULSOR**

(Pino de la memoria). Cuando la puerta no se abra automáticamente después del accionamiento de la cerradura, se debe regular la presión del muelle del expulsor como se muestra en la figura, hasta que la puerta se abra y se cierre libremente.

11-RECOLOQUE A TAMPA DA FECHADURA

Para isso encaixe as ranhuras da tampa e do corpo da fechadura e do outro lado recolque os dois parafusos originais.

11-VUELVA A COLOCAR LA TAPA DE LA CERRADURA

Para ello encaje las ranuras de la tapa y del cuerpo de la cerradura y del otro lado vuelva a colocar los dos tornillos originales.

12-LIGAÇÃO À REDE

As fechaduras elétricas Garen série GA-042, 043 e 049 estão aptas para ligações em rede de 9V a 12V tanto para CA (corrente alternada), como para CC (corrente contínua). Potência requerida é de 12 W (12V - IA).

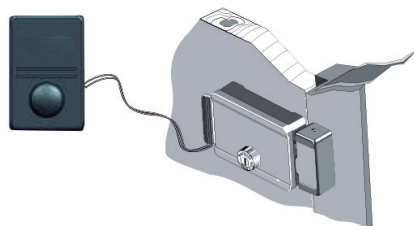
**12-CONEXIÓN A LA RED:**

Las cerraduras eléctricas Garen serie GA-042, 043 y 049 están aptas para conexiones en red de 9V a 12V tanto para CA (corriente alterna), como para CC (corriente continua). Potencia requerida es de 12 W (12V - IA).

13-FIOS

Para a correta instalação do produto e garantia do pleno funcionamento, utilize os fios indicados a seguir:

13-CABLE

Para a correta instalação do produto e garantia do pleno funcionamento, utilize os fios indicados a seguir:

Fio/Bitola (AWG)	Distância (m)
Fio 20 (0,81mm)	De 0 até 50
Fio 18 (1,00mm)	De 50 até 200

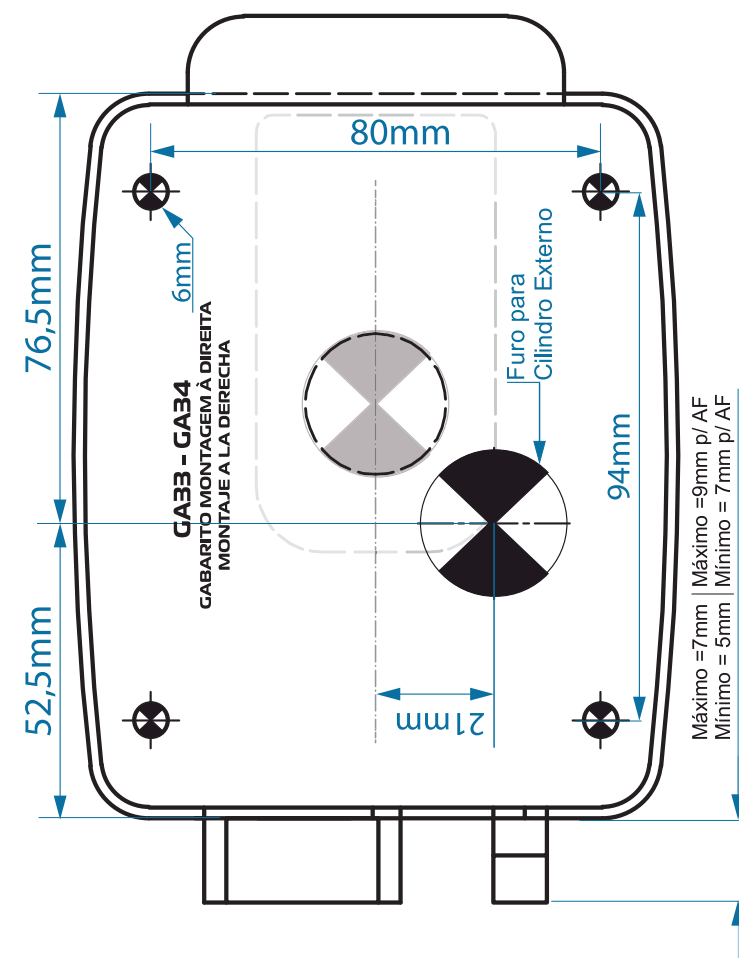
**GABARITO MONTAGEM À DIREITA
MONTAJE A LA DERECHA****4-COMO POSICIONAR E FURAR**

Escolher a altura desejada para a instalação da fechadura. Marcar o centro dos 5 (cinco) furos com auxílio de martelo e punção. Para furação use broca de Ø 2,5mm, com profundidade de 20mm. Para furação do cilindro use uma broca de Ø 25mm para fazer um furo passante.

4-CÓMO POSICIONAR Y FURAR

Elegir la altura deseada para la instalación de la cerradura. Marcar el centro de los 5 (cinco) agujeros con ayuda de martillo y punción. Para taladrado utilice broca de Ø 2,5mm, con una profundidad de 20mm. Para la perforación del cilindro utilice una broca de Ø 25mm para hacer un agujero pasante.

GABARITO MONTAGEM À ESQUERDA MONTAJE A LA IZQUIERDA

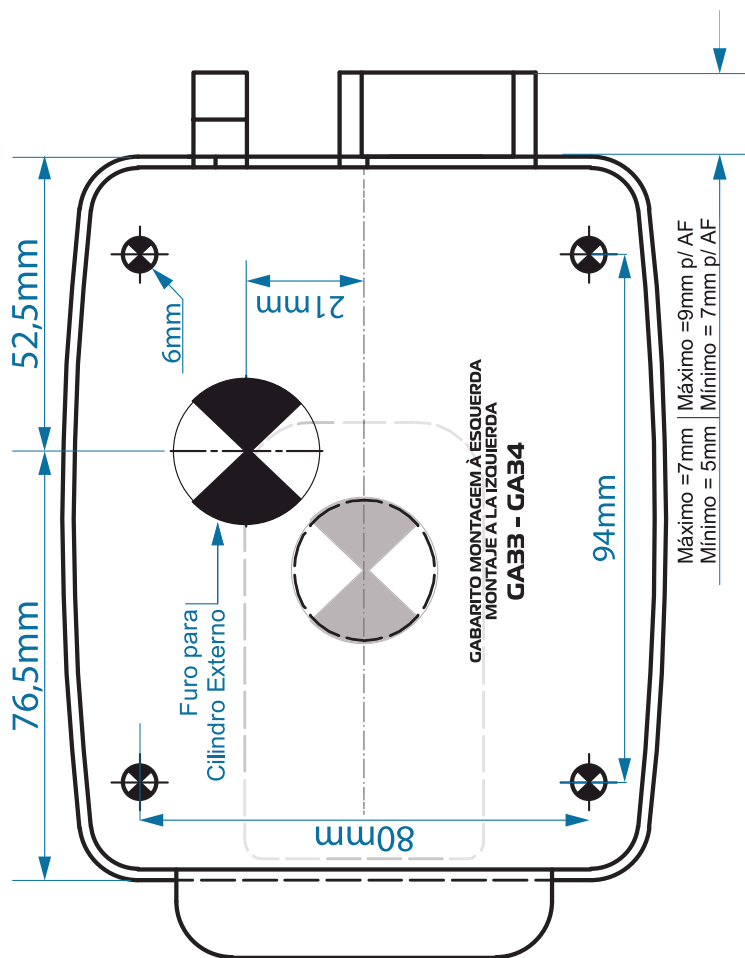

5-COMO POSICIONAR E FURAR

Escolher a altura desejada para a instalação da fechadura. Marcar o centro dos 5 (cinco) furos com auxílio de martelo e punção. Para furação use broca de Ø 2,5mm, com profundidade de 20mm. Para furação do cilindro use uma broca de Ø 25mm para fazer um furo passante.

5-CÓMO POSICIONAR Y FURAR

Elegir la altura deseada para la instalación de la cerradura. Marcar el centro de los 5 (cinco) agujeros con ayuda de martillo y punción. Para taladrado utilice broca de Ø 2,5mm, con una profundidad de 20mm. Para la perforación del cilindro utilice una broca de Ø 25mm para hacer un agujero pasante.

6-DETALHE DE AJUSTE DE CILINDRO REGULÁVEL

(modelo con cilindro regulável).

Afrouxe os dois parafusos (com uma chave Phillips), regule extendendo o cilindro conforme a espessura da porta. Após fixe novamente os parafusos.

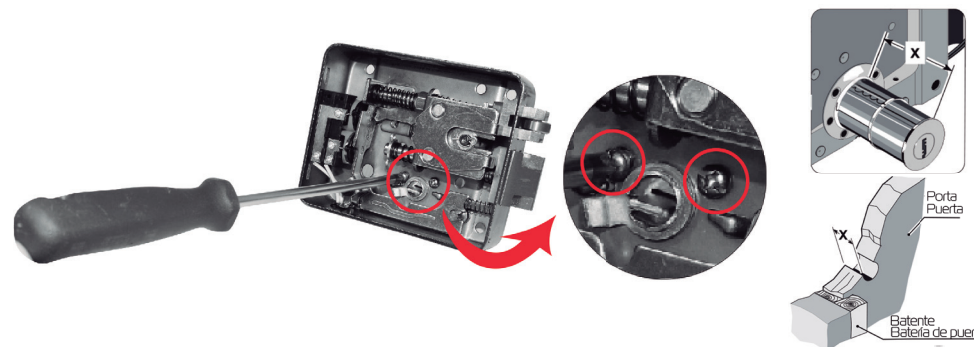

6- DETALLE DE AJUSTE DE CILINDRO REGULABLE

(modelo con cilindro regulable).

Afije los dos tornillos (con una llave Phillips), regule extendiendo el cilindro según el grosor de la puerta. Después de volver a fijar los tornillos da puerta. Após fixe novamente os parafusos.

7-COMO FIXAR A BASE DA FECHADURA

Para isso, encaixe a chaveta do cilindro, no rasgo do fundo da base fixando a base, na porta, com 4 parafusos em seguida fixe os dois parafusos da chaveta do cilindro.

7- CÓMO FIJAR LA CERRADURA

Para ello, encaje la chaveta del cilindro, en el rasgo del fondo de la base fijando la base, en la puerta, con 4 tornillos luego fije los dos tornillos de la chaveta del cilindro.

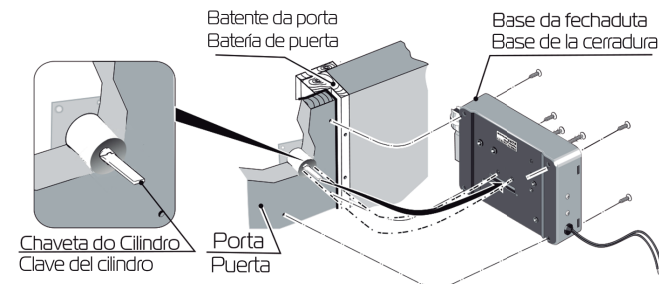

8-FIXAR O BATENTE DA FECHADURA

Para isso, retire a tampa do batente da fechadura e fixe-o com 4 parafusos no batente da porta.

8-FIJAR LA PARADA DE LA CERRADURA

Para ello, retire la tapa de la puerta de la cerradura y asegúrela con 4 tornillos en el tope de la puerta.

