

# MANUAL DE INSTALAÇÃO

# AUTOMATIZADORES DESLIZANTES

AUTOMATIZACIÓN CORREDIZOS C01035



**DZ CASA**

Leia o manual antes de instalar o automatizador.  
*Lea el manual antes de instalar el automatizador.*

O uso correto do automatizador prolonga sua vida útil e evita acidentes.  
*El uso correcto del automatizador prolonga su vida útil y evita accidentes.*

Guarde este manual para futuras consultas.  
*Guarde este manual para futuras consultas.*

### Dimensões

Dimensiones

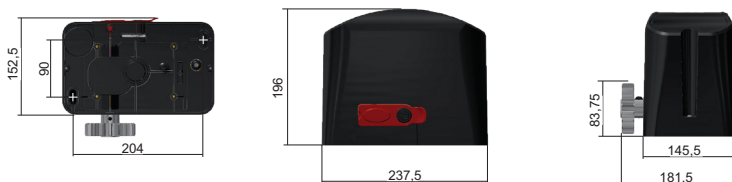

DESCRIÇÃO TÉCNICA DESCRIPCIÓN TÉCNICA	DZ CASA FIT RAMP		DZ CASA FIT RAMP WI-FI		DZ CASA SPEED	
	127v	220v	127v	220v	127v	220v
VOLTAGEM VOLTAJE						
APLICAÇÃO APLICACIÓN	Residencial		Residencial		Residencial	
CICLOS HORA PORTÃO (3M) MANOBRAS POR HORA (3M)	15 Ciclos		15 Ciclos		15 Ciclos	
PESO MÁXIMO PORTÃO (Kg) PEÑO MÁXIMO DE LA PUERTA (Kg)	400 Kg		400 Kg		400 Kg	
TEMPO DE ABERTURA (Portão 3Mt) TEMPO DE APERTURA (Portón 3Mt)	10,5 seg		10,5 seg		7,7 seg	
REDUÇÃO REDUCCIÓN	23:1		23:1		30:2	
VELOCIDADE NOMINAL VELOCIDAD NOMINAL	17,14 M/mm	15,51 M/mm	17,14 M/mm	15,51 M/mm	20,6 M/mm	22,5 M/mm
INTENSIDADE DE USO INTENSIDAD DE USO	Baixo Bajo		Baixo Bajo		Baixo Bajo	
CREMALHEIRA RECOMENDADA CREMALLERA RECOMENDADA	Residencial		Residencial		Residencial	
CAPACITOR	35uF	15uF	35uF	15uF	35uF	15uF
MODELO	1/4		1/4		1/4	
POTÊNCIA NOMINAL POTENCIA NOMINAL	355w	484w	355w	484w	365,7w	501,6w
PROTETOR TÉRMICO PROTECTOR TÉRMICO	150°C		150°C		150°C	
CENTRAL	Fit Connect		Fit Connect		FIT RAMP	
CONSUMO	0,36Kwh	0,48Kwh	0,36Kwh	0,48Kwh	0,37kwh	0,50kwh
CONSUMO/CICLO	0,28kwh	0,11kwh	0,28kwh	0,11kwh	0,22kwh	0,17kwh
TORQUE N.m	24,15 Nm	25,10 N.m	24,15 Nm	25,10 N.m	35,29 Nm	35,10 N.m
ROTAÇÃO ROTACIÓN	1740 RPM		1740 RPM		1740 RPM	
MATERIAL COROA MATERIAL DE LA CORONA	NYLON		NYLON		NYLON	
NÚMERO DE ENTRADA	1		1		1	
MÓDULO ENGRENAGEM SAÍDA MÓDULO DE ENGRANAJE DE SALIDA	4		4		4	
ESTATOR	Q:18		Q:18		Q:18	
BOBINA DO MOTOR BOBINA DEL MOTOR	Alumínio Aluminio		Alumínio Aluminio		Alumínio Aluminio	
DIÂMETRO DO ROTOR DIÁMETRO DEL ROTOR	69,0 mm Ø		69,0 mm Ø		69,0 mm Ø	
ALIMENTAÇÃO TEMPO DE ABERTURA (Portón 3Mt)	127v/220v - 50Hz/60Hz		127v/220v - 50Hz/60Hz		127v/220v - 50Hz/60Hz	
TEMPERATURA DE TRABALHO TEMPERATURA DE TRABAJO	-5°C a 55°C		-5°C a 55°C		-5°C a 55°C	
LUBRIFICAÇÃO LUBRICACIÓN	Graxa Grasa		Graxa Grasa		Graxa Grasa	
MOLA (Ø DO FIO E ALTURA) MUELLE (Ø DEL ALAMBRE Y ALTURA)	NÃO SE APLICA		NÃO SE APLICA		2,0 x 21mm	
CORRENTE DO MOTOR CORRIENTE DEL MOTOR	2,8A	2,1A	2,8A	2,1A	3,6A	2,8A
CLASSE	I		I		I	
IP	24		24		24	
PESO DO EQUIPAMENTO (Kg) PEÑO DEL EQUIPO (Kg)	X		X		X	

## ▶ INICIANDO A INSTALAÇÃO EMPEZANDO LA INSTALACIÓN

**1-** Verifique se o piso em que o equipamento será sobreposto é resistente o suficiente para que o mesmo possa ser parafusado nivelado e que não tenha acúmulo de água.

Caso o local de fixação do equipamento não esteja adequado, deverá ser confeccionada uma base de concreto de acordo com as exigências ao lado (fig. 1):

*1 - Compruebe que la superficie donde se procederá a fijar el mecanismo, sea lo suficientemente resistente nivelado para poder ser fijado al piso. De no contar con una superficie firme, se deberá fabricar una base de concreto, tomando como referencia la (fig.1)*

**2-** A altura (h) da base de concreto deverá ser de 100 mm sobre o piso e 200 mm abaixo do piso assim proporcionando um excelente apoio ao equipamento. Esta base de concreto deverá estar a 20 mm de distância a da folha do portão (fig. 2).

*2 - La altura (h), hace referencia a la altura de la base, que se eleva sobre el piso, mínimo 100mm y 400mm de profundidad, proporcionando un cimiento firme. La base deberá estar a 20mm de la hoja dei portón (fig.2).*

**3-** Insira o equipamento sobre a base de concreto e apóie a cremalheira sobre a engrenagem de saída e encoste-a na folha do portão.

*3 - Sitúe el mecanismo sobre la base y verifique que el mecanismo se encuentre alineado con el portón, posicione la cara frontal del piñón del mecanismo, lo más cercano posible del portón (5mm).*

**4-** Faça a marcação dos furos da base do equipamento e fure-os de acordo com a medida das buchas de fixação que acompanham o kit instalação.

*4 - Marque el lugar donde realizará los agujeros para efectuar la fijación. (utilice el conjunto de fijación que acompaña el kit).*

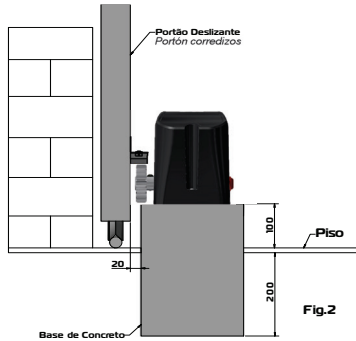
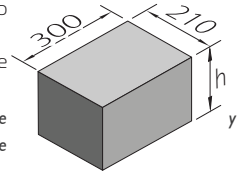

Não é indicado a instalação do automatizador de cabeça para baixo.

*La instalación del autómatización invertido no está indicada.*

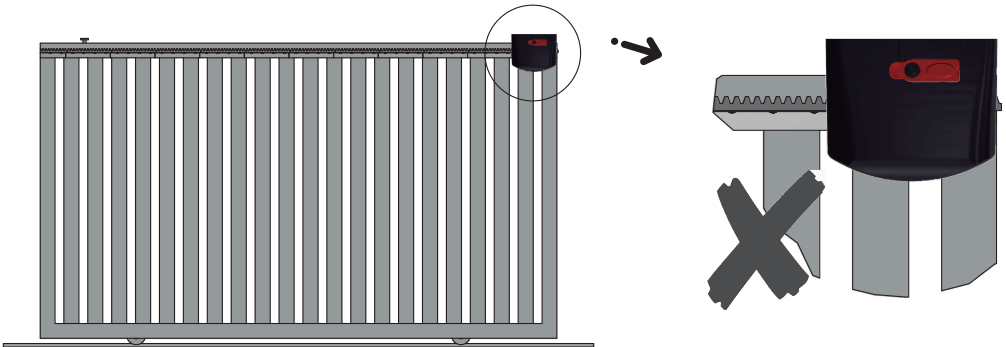

## ► INSTALANDO A CREMALHEIRA INSTALANDO LA CREMALLERA

Após ter apoiado a cremalheira na engrenagem de saída e encostando-a na folha do portão verifique se há uma folga de 2mm entre os dentes (fig.3)

Cierre el portón manualmente y posicione la cremallera por encima del piñón del motor, dejando una luz de 2mm, entre los dientes de la cremallera y el piñón (fig.3).

Fixe-a na folha do portão com parafusos ou com solda cada 40mm

Abra el portón 40cm y vuelva a fijar la cremallera con otro tornillo o soldadura, realice este proceso cada 40cm en la totalidad del recorrido.

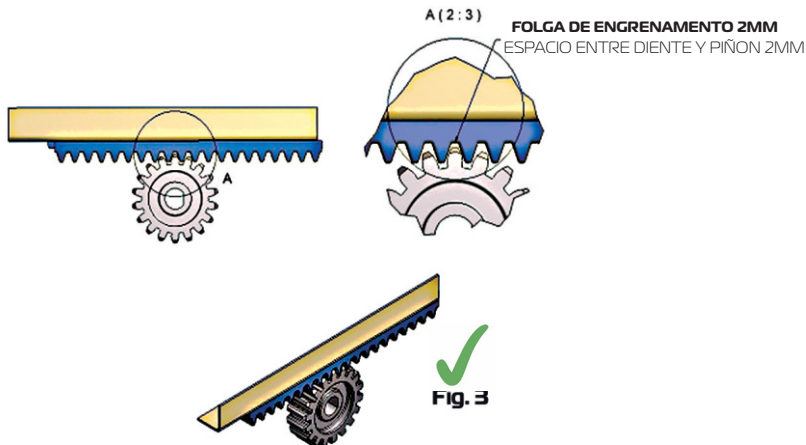

## ► TAMANHO DA CREMALHEIRA TAMAÑO DE LA CREMALLERA

1- Há casos em que o comprimento da cremalheira ficará maior que o comprimento do portão, nesse caso terá que ser confeccionado uma mão francesa para uma melhor fixação do mesmo como ilustra a (fig. 4).

1 - En algunos casos, es necesario que la cremallera sobrepase el largo del portón, por tal motivo, se tendrá que fijar el sobrante con una planchuela o ángulo, realizando una ménsula para proporcionarle firmeza (fig.4)

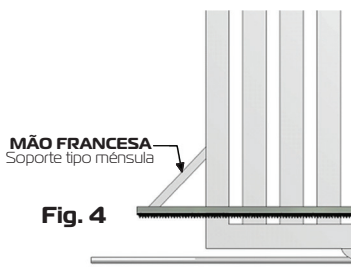

Fig. 4

2- A cremalheira terá que ter uma sobra de dentes com relação à engrenagem de saída, pode verificar este caso com o portão totalmente aberto ou fechado (fig. 5). Se não há esta sobra você poderá ter alguns transtornos como exemplo o não engrenamento do conjunto.

2- La cremallera debe tener dientes sobre el engranaje de salida, puede verificar esto con la puerta completamente abierta o cerrada (fig. 5). Si no queda sobra, puede tener algunos inconvenientes como ejemplo de que el equipo no está enganchado.

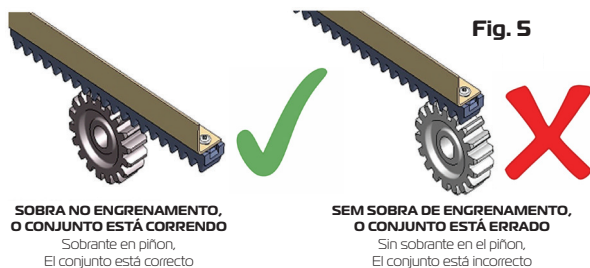

Fig. 5

## ▶ FIXAÇÃO DOS ÍMÃS DE FIM DE CURSO

### FIJACIÓN DE LOS IMANES DE FIN DE CARRERA

Verifique se a parte azul do ímã está posicionada para o lado de cima (Fig.6). Com o portão fechado, posicione o ímã de frente para o REED e o fixe com parafusos na cremalheira, siga o mesmo procedimento com o portão aberto.

*Compruebe que la cara azul del ímán se encuentren hacia arriba, con el portón cerrado, posicione el ímán en la cremallera, enfrentando al REED. Fije el cajón con el ímán, en esa posición. Realice el mismo procedimiento con el ímán de apertura.*

### Instalação correta dos ímãs

Instalación correcta del ímán

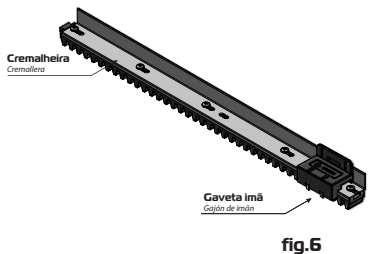
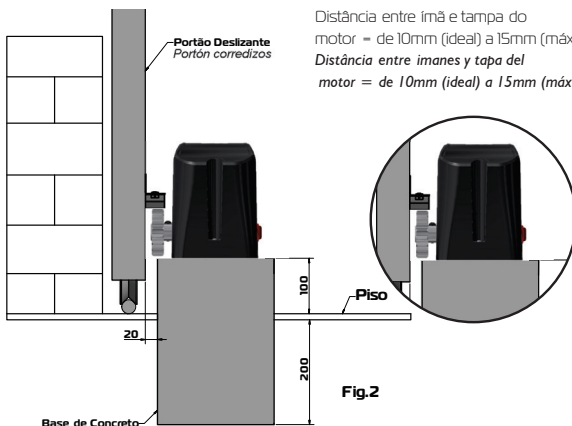

fig.6



Distância entre ímã e tampa do motor = de 10mm (ideal) a 15mm (máximo).  
Distância entre ímanes y tapa del motor = de 10mm (ideal) a 15mm (máximo).

Fig.2

### Aplicações

Este tipo de automatizador é utilizado em portões deslizantes convencionais, que pode ser de até 800kg dependendo do modelo do equipamento.

#### Aplicacione

*Este tipo de automatizador es utilizado en portones corredizos convencionales, que puede ser de hasta 1000kg, de acuerdo con el modelo del equipamiento.*

## ▶ ESQUEMA DE LIGAÇÃO EMISSOR/RECEPTOR

### ESQUEMA DE CONEXIÓN EMISOR/RECEPTOR

Distancia máxima de 15m (interno) 7m (externo)

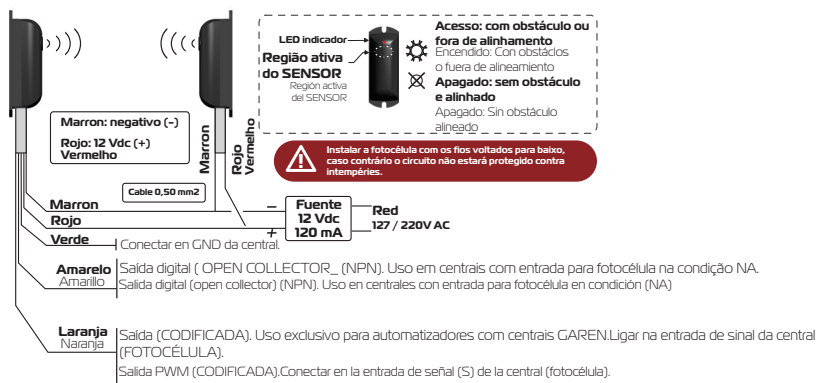

**COM OBSTÁCULO - LED VERMELHO ACESSO SEM OBSTÁCULO - LED VERMELHO APAGADO**

\*CON OBSTÁCULO - LED ROJO ACESSO

\*SIN OBSTÁCULO - LED ROJO APAGADO



**Instalar a fotocélula com os fios voltados para baixo, caso contrário, o circuito não estará protegido contra intempéries.**  
**Instalar la fotocélula con los cables hacia abajo, de contrario, podría entrar agua y dañar el circuito electrónico.**



## INSTRUÇÕES IMPORTANTES DE SEGURANÇA

### INSTRUCCIONES IMPORTANTES DE SEGURIDAD

- Este equipamento é de uso exclusivo para automação de portões.
- Este equipamento es de uso exclusivo para la automatización de portones.

- Para manutenção do equipamento, é obrigatório o uso de peças originais, caso as peças trocadas não sejam originais, a empresa não se responsabiliza pelos danos ou acidentes causados, isentando-se de todos os problemas gerados.

- Para el mantenimiento, se recomienda el uso de piezas originales, en el caso que las piezas fueran remplazadas por no originales, la empresa no se responsabiliza por daños o accidentes causados, eximiéndose de problemas que estos causen.



- De acordo com a norma de instalações elétricas (NBR 5410), é obrigatório o uso de dispositivo de desligamento total de rede elétrica (disyuntor), sendo um dispositivo por fase incorporado a fixação da instalação do automatizador.

- De acuerdo con la normativa vigente, de instalaciones eléctricas, se recomienda el uso de un disyuntor o llave térmica bipolar, trabajando de forma independiente de la red eléctrica y en forma exclusiva para el mecanismo.

- O fio verde deve estar permanentemente conectado ao aterramento do prédio, não passando por nenhum dispositivo de desligamento.

- El cable a tierra debe estar permanentemente conectado a la puesta a tierra del edificio, no pasando por ningún dispositivo eléctrico del hogar.

- Este aparelho não se destina à utilização por pessoas com capacidades físicas, sensoriais ou mentais reduzidas, ou por pessoas com falta de experiência e conhecimento (inclusive crianças), a menos que tenham recebido instruções referentes à utilização do aparelho ou estejam sob a supervisão de uma pessoa responsável pela sua segurança. Recomenda-se que as crianças sejam vigiadas para assegurar que elas não estejam brincando com o aparelho.

- Este aparato no debe ser utilizado por personas con capacidades físicas, sensoriales o mentales reducidas, o por personas sin experiencia y conocimiento (incluso niños), a menos que recibido instrucciones básicas del funcionamiento o se encuentren bajo la supervisión de una persona responsable por su seguridad. Se recomienda que los niños sean vigilados y que no estén jugando con el sistema automático.

- Para instalação dos automatizadores em áreas externas (ao ar livre), é obrigatório o uso de cabo de ligação de 1,0mm de polidioroplene atendendo a norma (60245 IEC 57). OBS: CABO NÃO INCLUSO NO KIT DO AUTOMATIZADOR.

- Para a instalação dos automatizadores e devida segurança do usuário é obrigatório o uso de sensor anti-esmagamento (fotocélula modelo PWM).

- Para la instalación de automatizadores, se recomienda para la seguridad del usuario, el uso de sensor anti-aplastamiento (fotocélula infrarroja), para prevenir accidentes cuando el portón esta cerrando.

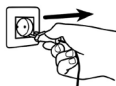

**PERIGO:** Para uma possível operação de manutenção desligue o equipamento da alimentação elétrica.

**PELIGRO:** Para una posible operación de mantenimiento desconecte el equipamiento de la alimentación eléctrica.

1 - Antes de instalar a unidade, remova todos os cabos ou correntes desnecessários e desative todos os equipamentos, como fechaduras, não necessários para o funcionamento motorizado;

1 - Antes de instalar la unidad, retire todos los cables o cadenas innecesarios y desactive todos los equipos, como cerraduras, que no sean necesarios para el funcionamiento motorizado;

2 - **ATENÇÃO!** Porta automática - A porta pode funcionar de forma inesperada, portanto, não deixe que nada fique no caminho da porta; **ATENCIÓN!** Puerta automática: la puerta puede funcionar inesperadamente, así que no permita que nada se interponga en su camino;

3 - Após a instalação, certifique-se de que partes da porta não se estendem ao longo de passeios públicos ou caminhos;

Después de la instalación, asegúrese de que partes de la puerta no se extiendan a lo largo de aceras o caminos públicos;

4 - Tenha cuidado quando utilizar o desbloqueio manual desde uma porta aberta pode cair rapidamente devido às molas fracas ou quebradas, ou estar fora de equilíbrio;

Tenga cuidado al utilizar el desbloqueo manual, ya que una puerta abierta puede caer rápidamente debido a resortes débiles o rotos, o estar desequilibrada;

5 - A unidade não deve ser utilizada com uma porta com porta integrada (a menos que a unidade não pode ser operada com a porta integrada aberta)

La unidad no debe usarse con una puerta con puerta integrada (a menos que la unidad no pueda operarse con la puerta integrada abierta)

- Cheque cada mês que a unidade quando inverter os contatos de porta a 40 mm de altura de objetos colocados no chão. Ajuste se necessário e volte a verificar, desde que um ajuste incorreto pode representar um risco.

Controlar mensualmente el equipo al invertir los contactos de la puerta a una altura de 40 mm respecto a objetos colocados en el suelo. Ajústelo si es necesario y vuelva a comprobarlo, ya que un ajuste incorrecto puede suponer un riesgo.

- Após a instalação, garantir que o mecanismo é ajustado adequadamente e que a unidade inverte os contatos de porta quando colocado um objeto elevado 40 milímetros no chão.

Después de la instalación, asegúrese de que el mecanismo esté correctamente ajustado y que la unidad invierta los contactos de la puerta al colocar un objeto elevado a 40 milímetros en el suelo.



FOTOCÉLULAS

# INSTRUÇÃO DE APLICAÇÃO DAS ETIQUETAS

## INSTRUCCIÓN DE APLICACIÓN

- É obrigatório a colocação e permanência das etiquetas. Conforme ilustra a figura.
- Es obligatorio la colocación de las etiquetas de seguridad e indicaciones, tomando como referencia la figura a continuación.

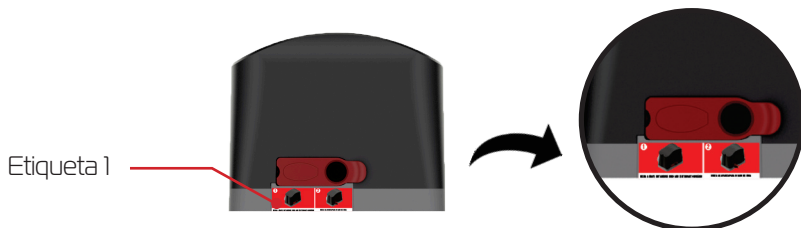

## ► RECOMENDAÇÕES AO TÉCNICO INSTALADOR

### RECOMENDACIONES AL TÉCNICO INSTALADOR

#### Ferramentas para instalação e manutenção do equipamento:

Herramientas para instalación y mantenimiento del equipamiento:

CHAVE FIXA Chave fixa	NÍVEL Nivel	MÃO SOLDADA Maq. de Soldadura	ARCO SERRA Arco de Siera	TRENA Cinta Métrica	CHAVE DE FENDA Destornilhador	CHAVE PHILIPS Destorn. Philips	ALICATE Alicate Universal	ALICATE DE CORTE Alicate de Corte	LIXA DEIRA Lijadora	ESQUADRO Escuadro

Checkar a faixa de temperatura : de trabalho  
Comprobar el rango : Temperatura de trabajo



Verifique se a estrutura do portão está devidamente sólida e apropriada para a instalação do equipamento e também se durante seu percurso o portão não apresente nenhum tipo de atrito.

*Verifique si la estructura del portón está debidamente sólida y apropiada para la instalación del equipamiento y también si durante su recorrido el portón no presenta ningún tipo de fricción.*

Teste a abertura e o fechamento do seu portão. Forçando a abertura ou o fechamento em uma das laterais do portão, o mesmo não poderá torcer. Caso torça excessivamente, efetuar reparos antes de continuar a instalação. Tanto para abrir quanto para fechar, o esforço exigido deve ser igual para ambos os movimentos.

*Pruebe la apertura y el cierre de su portón. Forzando la apertura o el cierre en uno de los laterales del portón, el mismo no podrá torcerse. Si se tuerce excesivamente, efectuar reparaciones antes de continuar la instalación. Tanto para abrir como para cerrar, el esfuerzo exigido debe ser igual para ambos los movimientos.*

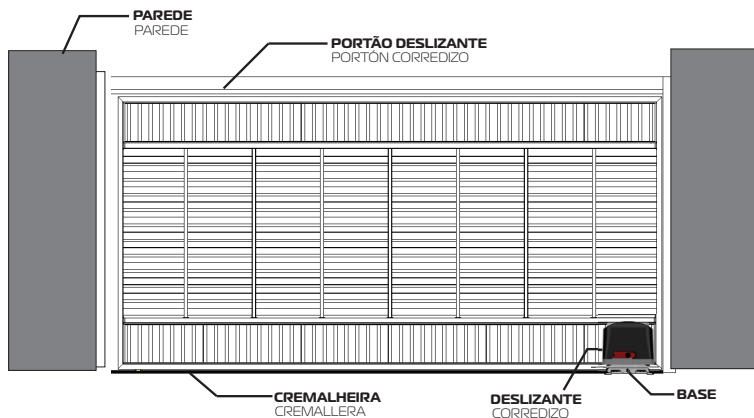

Uso obrigatório da FOTOCÉLULA na instalação do automatizador.

*Uso obligatorio de la FOTOCÉLULA en la instalación del automatizador.*

## ▶ MANUAL DO USUÁRIO

### MANUAL DEL USUARIO

#### Recomendações ao usuário

*Recomendaciones al usuario*

- Não permitam que crianças brinquem com controles fixos. Mantenha o controle remoto fora do alcance das crianças.
- *No permitan que niños jueguen con controles fijos. Mantenga el control remoto fuera del alcance de los niños.*
- Tenha cuidado com o portão em movimento e mantenha as pessoas a uma distância segura até que o equipamento tenha concluído todo o seu percurso.
- *Tenga cuidado con el portón en movimiento y mantenga las personas a una distancia segura hasta que el equipamiento finalice su recorrido.*
- Para efetuar a manutenção o usuário deverá utilizar-se de pessoal qualificado. Examine frequentemente a instalação, em especial cabos, molas e partes que se movam em geral; verifique se há sinais de desgastes em qualquer parte que seja algum tipo de dano ou desbalanceamento. Não use caso seja necessário algum tipo de reparo ou ajuste por menor que seja, já que um portão incorretamente balanceado ou com algum defeito de instalação pode causar ferimentos.
- *Examine con frecuencia la instalación, principalmente en las partes que tienen movimiento, cableado eléctrico y cremalleras, si nota algún desperfecto, no intente repararlo por pequeño que sea, ya que un portón mal equilibrado con algún defecto de instalación, puede causar lesiones graves. Para la reparación y mantenimiento del automatizadores, el usuario deberá comunicarse con un instalador calificado para realizar el trabajo, asegúrese de que las piezas que se utilizan, sean las originales.*





## ► SISTEMA DE DESTRAVAMENTO

### Sistema de desbloqueo

Caso falte energia, este equipamento possui um sistema de destravamento por chave codificada ou por chave exclusiva (dependendo do modelo) que permite ao usuário utilizá-lo manualmente, como ilustra a figura abaixo:

*En el caso que falte energía, este equipamiento posee un sistema de desbloqueo por llave codificada o por llave exclusiva (según el modelo) que permite al usuario utilizarlo manualmente, como ilustra la figura abajo:*

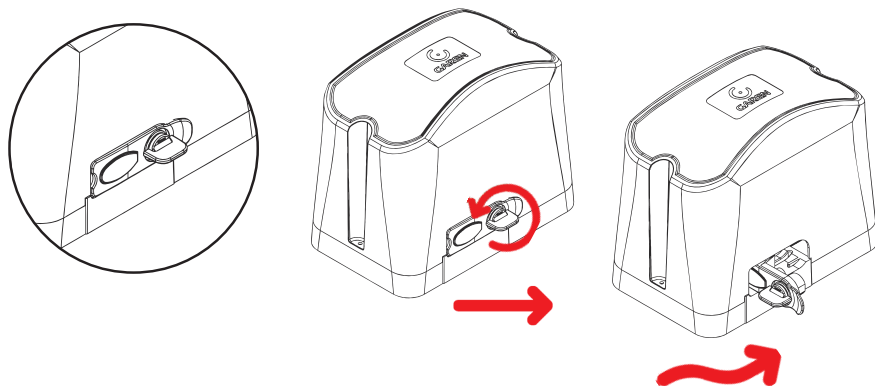

Quando o portão tiver uma porta central como ilustra a figura abaixo, não recomendamos a automatização do mesmo.

*Si el portón posee una puerta de escape en el centro de la hoja, como ilustra la figura, no se recomienda la automatización*

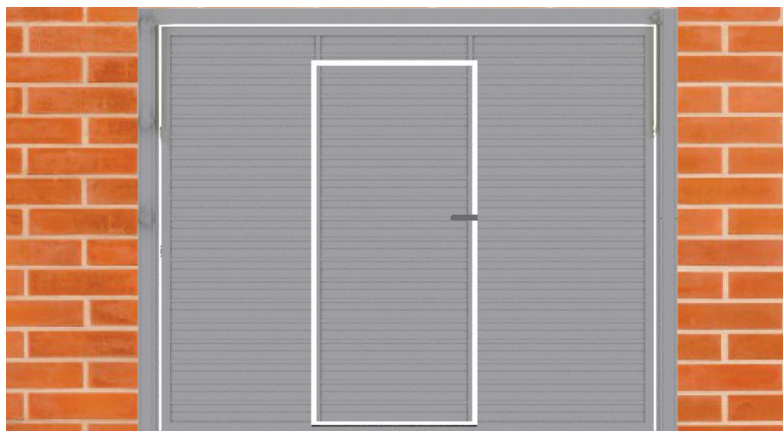

**Portão com porta central**

*Portón con puerta central*

PT / AZ / BR - Fios do motor. (é necessário inverter PT po BR caso a instalação necessite PT / AZ / BR - Cable del motor (es necesario invertir PT por BR caso la instalación exija).

FORÇA DO FREIO  
FUERZA DEL FRENO

3

4 BOT. Comando de botoneira externa  
BOT. Comando de botoneira externa.

1 SWINI - Conector para gravação do microcontrolador (uso de fábrica).  
SWIN - Conector para grabación del microcontrolador (uso de fábrica)

7 LED FCA / LED FCF - Led's indicando a actuação dos finais de curso.  
LED FCA / LED FCF - Led's indicando la actuación de las finales de curso.

6 FCA / FCF - Fim de curso de abertura e fim de curso de fechamento.  
FCA / FCF - Fin de carrera de apertura y fin de carrera de cierre.

5 FOTO - Entrada de emergência, por exemplo sistema de barreira (- sinal +).  
FOTO - Entrada de emergencia, por ejemplo sistema de barreira (- señal +).

2 OPCIONAL BF - Módulo opcional 8 funções (Trava, Luz de garagem, Sinaleiro...)  
OPCIONAL BF - Módulo opcional 8 funciones (Traba, Luz de garaje, Semaforo...).

220/120V - Selector de tensão da central de comando  
220/120V - Selector de tensión de la central de comando

8

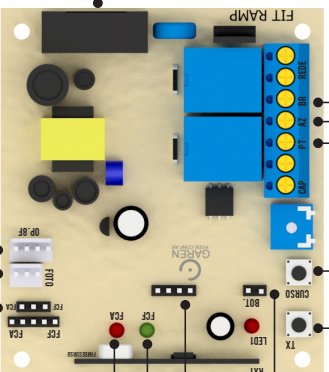

## Características

### Características

- Aplicação: motores monofásicos de 1/4HP até 1/3HP;
- *Aplicación: motores monofásicos de 1/4HP hasta 1/3HP;*
- Varistor e fusível de proteção: atua em caso de descarga atmosférica e sobre carga;
- *Varistor y fusible de protección: actuan en caso de descarga atmosférica y sobrecarga;*
- Programação independente de transmissor e curso;
- *Programación independiente de transmisor y carrera;*
- Entrada para fotocélula com conector polarizado: evita conexões invertidas;
- *Entrada para fotocélula con conector polarizado: evita conexiones invertidas;*
- Proteções nas entradas de fim de curso e botoeira: menor risco de queima do microcontrolador;
- *Protecciones en las entradas de fin de carrera y botonera: menor riesgo de sobrecalentamiento del microcontrolador;*
- Saída para placa 8F: agrega as funções de luz de garagem, trava magnética e sinaleiro;
- *Salida para tarjeta 8F: agrega las funciones de luz de garaje, traba magnética y semáforo;*
- Freio eletrônico: com opção para habilitar e desabilitar a função.
- *Freno electrónico: con opción para habilitar e inhabilitar la función.*

## Ajustar a Força

### Ajustar la Fuerza

Desligue a central da rede elétrica e espere alguns segundos. Ligue a central na rede elétrica novamente enquanto mantém pressionados simultaneamente os dois botões (TX e CURSO). Libere os botões quando o led permanecer aceso. O botão TX (-) diminui o nível. O botão CURSO (+) aumenta o nível conforme a tabela abaixo:

*Apague la estación de energía y espere unos segundos. Vuelva a conectar el interruptor a la red eléctrica mientras mantiene presionados simultáneamente los dos botones (TX y COURSE). Suelte los botones cuando el led permanezca encendido. El botón TX (-) disminuye el nivel. El botón CURSO (+) aumenta el nivel como se muestra a continuación:*

Para verificar o estado do funcionamento, desligue a alimentação da central, aguarde alguns segundos e volte a ligar à rede elétrica. Verifique o LED durante a inicialização. O número de flashes é igual ao nível do freio.





*Para verificar la condición de la función, retire la alimentación de la central, espere algunos segundos y conecte nuevamente en la red eléctrica. Verifique el LED durante la inicialización. El número de parpadeos es igual al nivel de freno.*

## Fotocélula

### Fotocélula

Para verificar o sentido de fechamento, acione a fotocélula, onde somente no fechamento o portão inverterá o sentido. Para inverter a direção, inverta o conector de fim de curso e troque as posições entre os fios preto e branco do motor.

*Para chequear el sentido del cierre, active la fotocélula, sólo durante el cierre el portón revertirá el sentido. Para invertir el sentido, invierta el conector del fin de recorrido y cambie las posiciones entre los hilos negro y blanco del motor.*

				<b>FORÇA</b> <b>FUERZA</b>				<b>Botão</b> <b>CURSO</b> <small>Teclado</small> <small>RECORRIDO</small>			
<b>1</b>	<b>2</b>	<b>3</b>	<b>4</b>	<b>5</b>	<b>6</b>	<b>7</b>	<b>8</b>	<b>9</b>	<b>10</b>	<b>NÍVEL</b>	
100%	20%	30%	40%	50%	60%	70%	80%	90%	100%	<b>FORÇA</b> <b>FUERZA</b>	
Freio Eletrônico Freio Electrónico <b>Desligado</b> Apagado	Freio Eletrônico Ligado	Freio Eletrônico Ligado	Freio Eletrônico Ligado	Freio Eletrônico Ligado	Freio Eletrônico Ligado	Freio Eletrônico Ligado	Freio Eletrônico Ligado	Freio Eletrônico Ligado	Freio Eletrônico Ligado	Freio Eletrônico Ligado	<b>FREIO</b> Freno
	Freio Electrónico Encendido	Freio Electrónico Encendido	Freio Electrónico Encendido	Freio Electrónico Encendido	Freio Electrónico Encendido	Freio Electrónico Encendido	Freio Electrónico Encendido	Freio Electrónico Encendido	Freio Electrónico Encendido	Padrão de fábrica	

## Programação do transmissor (remoto)

### Programación del transmisor (control remoto)

Pressione e solte o botão TX no painel de controle. O LED piscará e permanecerá aceso.

Pressione e solte o botão do controle remoto desejado. O LED piscará por alguns segundos.

Enquanto o LED estiver piscando, pressione novamente o botão TX do PABX para confirmar o registro. O controle remoto será descartado caso este procedimento não seja confirmado, permanecendo o LED aceso.

Após a programação dos controles remotos necessários, aguarde 8 segundos ou pressione o botão TX do painel de controle enquanto o LED estiver aceso

*Presione y suelte el botón TX de la central. El LED parpadeará y permanecerá encendido.*

*Presione y suelte el botón del control remoto deseado. El LED parpadeará por algunos segundos.*

*Mientras el LED está parpadeando, presione nuevamente el botón TX de la central para confirmar el registro. El control remoto será descartado caso este procedimiento no sea confirmado, permaneciendo el LED encendido.*

*Después de la programación de los controles remotos necesarios, aguarde 8 segundos o presione el botón TX de la central mientras el LED esté encendido*

## Para apagar toda a memória

### Para borrar toda la memoria

Pressione e solte o botão TX no painel de controle. O LED piscará e permanecerá aceso.

Pressione e segure o botão TX no PBX até que o LED comece a piscar rapidamente.

Quando o LED está aceso, indica que a memória está vazia, por favor, pressione o botão TX ou aguarde o LED desligar.

*Presione y suelte el botón TX de la central. El LED parpadeará y permanecerá encendido.*

*Mantenga presionado el botón TX de la central hasta que el LED empiece a parpadear rápidamente.*

*Cuando el LED esté encendido indica que la memoria está vacía, presione el botón TX o aguarde el LED apagar.*

## Programação do Tempo de Abertura / Fechamento (CURSO)

### Programación del Tiempo de Apertura / Cierre (CARRERA)

Com a rampa habilitada é obrigatório programar o curso do portão.

Pressione o botão CURSO/CARREIRA, o LED deve acender durante todo o processo de aprendizagem:

Acione o botão programado do TX para completar o fechamento completo do portão (até o fim de curso de fechamento).

Acione novamente o TX para abrir totalmente o portão (até o final do curso de abertura).

Ao pressionar novamente TX, o portão deverá fechar completamente (ao encontrar o fim de curso, o led piscará 3 vezes, indicando o fim da programação e permanecerá apagado).

Configuração de pausa (data automática): com o portão parado, pressione e solte o botão CURSO. Em seguida, mantenha pressionado o botão TX. O led piscará indicando a contagem em segundos do tempo de pausa. Para desligar o tempo de pausa, pressione e solte o botão COURSE com o gate parado e então pressione e solte o botão TX.

*Con la rampa habilitada, es obligatorio hacer la programación de la carrera del portón.*

*Presione el botón CURSO/CARRERA, el LED deberá encender durante todo el proceso de aprendizaje:*

*Accione el botón programado del TX para realizar el cierre completo del portón (hasta el fin de carrera de cierre).*

*Accione nuevamente el TX para realizar la apertura completa del portón (hasta el fin de la carrera de apertura).*

*Al presionar nuevamente el TX, el portón debe realizar el cierre completo (al encontrar el fin de carrera el LED parpadeará 3 veces demostrando el fin de la programación y permanecerá apagado).*

*Ajuste de pausa (fechamento automático): com o portão parado, pressione e solte o botão CURSO. Em seguida, mantenha pressionado o botão TX. O led piscará indicando a contagem em segundos para o tempo de pausa. Para apagar o tempo de pausa pressione e solte o botão CURSO com o portão parado e, em seguida, pressione e solte o botão TX.*

# MÓDULO WI-FI 1 CANAL

**CENTRAL**

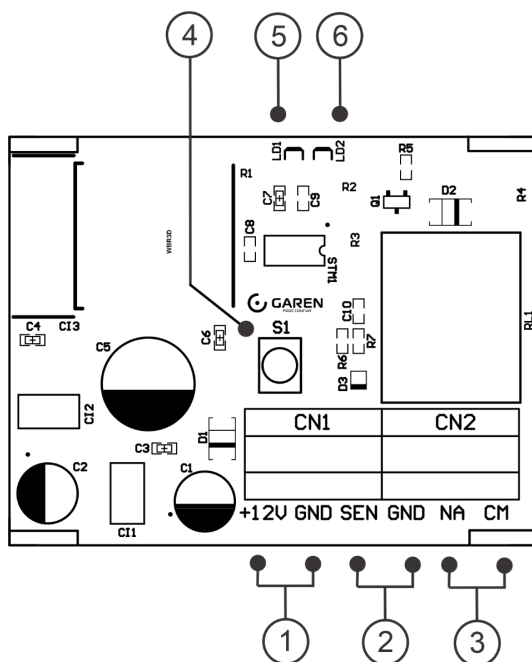

- 1** – Borne de Alimentação +12V DC (+) e GND(-)
- 2** – SEN e GND (-) – Sensor de fim de curso Fechado (FCF)
- 3** – CONTATO SECO (NA) e (CM)
- 4** – S1 - Chave táctil para configuração do modo de pareamento. Pode ser configurado como Smart ou AP e também desconecta o acesso remoto. Detalhes no item -> CONFIGURANDO O APLICATIVO G.MOBILE.
- 5** – LD1 – LED alimentação elétrica
- 6** – LD2 – LED de sinalização
  - Pisca rápido, a cada 0,2 segundos – Configurado no modo SMART
  - Pisca lento, a cada 1,5 segundos – Configurado no modo AP
  - Led acesso – Conectado à internet
  - Pisca a cada 5 segundos – Procurando rede wifi.

- 1 – Terminal de alimentación +12V DC (+) e GND(-)*
- 2 – SEN e GND (-) – Sensor de fin de curso Cerrado (FCF)*
- 3 – CONTACTO SECO (NA) e (CM)*
- 4 – S1 - Llave táctil para configurar el modo de emparejamiento. Se puede configurarse como Smart o AP y también desconecta el acceso remoto. Detalles en el artículo -> CONFIGURANDO LA APLICACIÓN G.MOBILE.*
- 5 – LD1 – LED alimentación eléctrica*
- 6 – LD2 – LED de señalización*
  - Parpadeo rápido 0,2 segundos - Configurado en modo SMART*
  - Parpadea lento 1,5 segundos - Configurado en modo AP*
  - LED encendido - Conectado a Internet*
  - Parpadea cada 5 segundos - Sin acceso a Internet*

## INTRODUÇÃO

O Módulo Wifi 1 Canal é uma placa de acionamento remoto via celular. Pode ser utilizado para qualquer uma das três funções: acionamento de portão eletrônico [\*], de fechadura elétrica de portão social e equipamento elétrico de uso geral. O aplicativo conta com recursos adicionais como, câmera wifi e também executar a função de acionamento de equipamento elétrico por geolocalização (Uso de refletor/iluminação de segurança por exemplo).

(\*) Pulso na botoeira da central do portão, e entrada para sensor fim de curso fechado FCF.

### INTRODUCCIÓN

*El módulo Wi fi Seg 1 Canal es una tarjeta de control remoto para teléfonos móviles. Puede usarse para cualquiera de las tres funciones: accionamiento de portón automatizado (\*), cierre eléctrico del portón social y equipo eléctrico de uso general.*

*La aplicación cuenta con recursos adicionales como, cámara wi fi y también realiza la función de activación del equipo eléctrico por geolocalización (Uso de reflector/iluminación de seguridad, por ejemplo).*

*(\*) Pulso en botón de la central del portón y entrada para el sensor de fin de curso cerrado FCF.*

## FUNCIONALIDADE

1 Canal CONTATO SECO (NA) e (CM)  
Sensor de fim de curso fechado (FCF)  
Compartilhamento de acesso  
Acionamento por geolocalização (usado para acionamento de refletor)  
Aplicativo que permite uso de câmera de vídeo wifi.

### FUNCIONALIDAD

*1 Canal CONTACTO SECO (NA) y (CM)  
Sensor de fin de curso cerrado (FCF)  
Compartimiento de acceso  
Accionamiento por geolocalización (usado para el accionamiento del reflector)  
Aplicación que permite el uso de cámara de vídeo wifi.*

## REQUISITOS DE REDE WIFI

Rede wifi 802.11 B/G/N20 (2,4GHz, 5G não está disponível) com sinal de Internet [1].  
Permite Modos de Segurança WEP/WPA/WPA2/WPA2 PSK/AES).

[1] – Depois de feito o pareamento inicial entre a placa e o aplicativo, o equipamento pode funcionar sem acesso à internet, mas usando a rede wifi, desde que o dispositivo onde o aplicativo esteja instalado e a placa estejam usando a mesma rede configurada no módulo.

### REQUISITOS DE REDE WIFI

*Red wifi 802.11 B/G/N20 2.4 GHZ con señal de Internet [1].  
Permite Modos de Seguridad WEP/WPA/WPA2/WPA2 PSK/AES).  
[1] - Después del emparejamiento inicial entre la tarjeta y la aplicación, el equipo puede funcionar sin acceso a internet, pero usando la red wifi, siempre que el dispositivo donde está instalada la aplicación y la tarjeta estén usando la misma red configurada en el módulo.*

## ACIONAMENTO POR GEOLOCALIZAÇÃO

Ver detalhes no item 6.

**ATENÇÃO:** Esta função deve ser bloqueada se estiver usando o contato para acionamento de portão eletrônico ou fechadura elétrica de portão social.

### ACCIONAMIENTO POR GEOLOCALIZACIÓN

*Ver detalles en el punto 6.*

**ATENCIÓN:** Esta función debe bloquearse si se usa el contacto para accionar un portón electrónico o una cerradura eléctrica de portón social.

## USO FOTOCÉLULA

**ATENÇÃO:** O equipamento conectado a uma rede com sinal ruim pode funcionar com atrasos no envio dos comandos. Por questões de segurança, se utilizar o produto para abertura de portão eletrônico, é **OBRIGATORIO** o uso de sensor fotocélula. Verifique no manual da sua central do portão, como instalar este item de segurança.

### FOTOCÉLULA

*ATENCIÓN: Si hay una falla o lentitud en la red, el equipo puede operar con demoras en el envío de comandos. Por razones de seguridad, el uso de un sensor de fotocélula es OBLIGATORIO.*

*Consulte el manual de su central automatizadora para saber cómo instalar este elemento de seguridad.*

## TERMO DE GARANTIA CERTIFICADO DE GARANTÍA

O equipamento de fabricação GAREN AUTOMAÇÃO S/A, localizada na rua São Paulo, 760, Vila Araceli, Garça-SP, CNPJ: 13.246.724/0001-61, IE: 315.029.838-119 adquirido por Vs., foi testado e aprovado pelos departamentos de Engenharia, Qualidade e Produção. Garantimos este produto contra defeito de projeto, fabricação e montagem e/ou solidariamente em decorrência de vícios de qualidade do material que o torne inadequado ou impróprio ao consumo a que se destinam pelo prazo legal de 90 (noventa) dias a contar da data de aquisição, desde que observadas às orientações de instalação, utilização e cuidados descritos no manual. Em caso de defeito, no período de garantia, nossa responsabilidade é restrita ao conserto ou substituição do aparelho.

Por respeito ao consumidor e consequência da credibilidade e da confiança depositada em nossos produtos, acrescemos ao prazo legal 275 dias, totalizando 1 (um) ano contado a partir da data de aquisição comprovada. Neste período adicional de 275 dias, somente serão cobradas as visitas e o transporte. Em localidades onde não existe assistência técnica autorizada, as despesas de transporte do aparelho e/ou técnico são de responsabilidade do consumidor. A substituição ou conserto do equipamento, não torna o prazo de garantia prorrogado.

Esta garantia perde seu efeito caso o produto não seja utilizado em condições normais; não seja empregado ao que se destina; sofra quaisquer danos provocados por acidentes ou agentes da natureza como raios, inundações, desabamentos, etc.; seja instalado em rede elétrica inadequada ou em desacordo com as instruções do manual técnico; sofra danos provocados por acessórios ou equipamentos instalados no produto.

### Recomendações

Recomendamos a instalação e manutenção do equipamento através de serviço técnico autorizado. Apenas ele está habilitado a abrir, remover, substituir peças ou componentes, bem como reparar defeitos cobertos pela garantia.

A instalação e reparos executados por pessoas não autorizadas implicarão na exclusão automática da garantia.

*El equipamiento de fabricación de GAREN AUTOMAÇÃO S/A, ubicada en Rua São Paulo, 760, Vila Araceli, Garça-SP, CNPJ: 13.246.724/0001-61, IE: 315.029.838-119 adquirido por Usted, ha sido probado y aprobado por los departamentos de Ingeniería, Calidad y Producción. Garantizamos este producto contra defecto de proyecto, fabricación y montaje y/o solidariamente debido a fallos de calidad del material que vuelvan el producto inadecuado o impropio al consumo al que se destina por el plazo de 90 (noventa) días desde la fecha de adquisición, siempre que observadas las instrucciones de instalación, uso y atención descritos en el manual. En caso de defecto, en el periodo de garantía, nuestra responsabilidad es restringida a la reparación o sustitución del aparato.*

*Por respeto al consumidor y en consecuencia de la credibilidad y de la confianza depositada en nuestros productos, añadimos al plazo legal 275 (doscientos setenta y cinco) días, totalizando 1 (un) año desde la fecha de adquisición comprobada. En este periodo adicional de 275 días, solamente serán cobradas las visitas y el transporte. En localidades donde no exista asistencia técnica autorizada, los costos de transporte del aparato y/o del técnico son de responsabilidad del consumidor. La sustitución o reparación del equipamiento no prorroga el plazo de garantía.*

*Esta garantía pierde su efecto, cuando el producto no se utiliza en condiciones normales; no sea utilizado al fin que se destina; sufra cualquier daños causados por accidentes o agentes de la naturaleza como rayos, inundaciones, deslizamientos, etc.; sea instalado en red eléctrica inadecuada o en desacuerdo con las instrucciones del manual técnico; sufra daños causados por accesorios o equipamientos instalados en el producto.*

### Recomendaciones

Recomendamos la instalación y mantenimiento del equipamiento a través de servicio técnico autorizado. Solamente ellos está habilitados a abrir, remover, sustituir piezas o componentes, así como reparar defectos cubiertos por la garantía.

Las instalaciones y reparaciones tendrán que ser realizadas por personal autorizado, caso contrario, la garantía será excluida automáticamente.

Comprador: \_\_\_\_\_

Endereço / Dirección: \_\_\_\_\_

Cidade / Ciudad: \_\_\_\_\_ CEP / Código Postal: \_\_\_\_\_

Revendedor: \_\_\_\_\_

Data da Compra / Fecha de la Compra: \_\_\_\_\_ Tel: \_\_\_\_\_

Identificação do produto / Identificación del producto: \_\_\_\_\_

Importado/Distribuido:

**Garen Automação S/A | Indústria Brasileira**

CNPJ: 13.246.724/0001-61

**www.garen.com.br**