

DZ DE EMBUTIR

DZ DE EMPOTRAR



DADOS TÉCNICOS

DATOS TÉCNICOS

Dimensões
Dimensiones

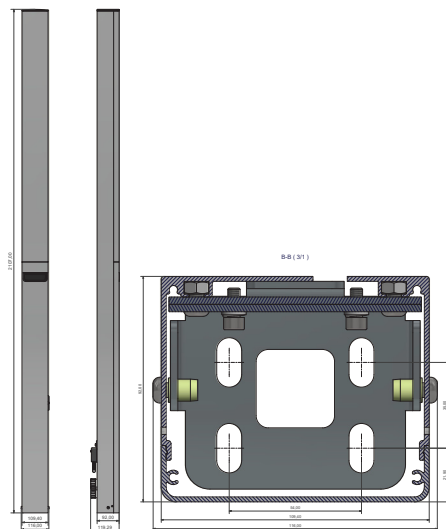

Descrição técnica.

Descripción técnica.

DADOS TÉCNICOS - DZ DE EMBUTIR	
ALIMENTAÇÃO/FREQUÊNCIA (Hz) <i>Alimentación/Frecuencia (Hz)</i>	127V/220V - 50-60Hz
CENTRAL <i>Central</i>	CENTRAL BLDC MASTER DZ EMBUTIR
CONSUMO <i>Consumo</i>	0,12 KwH
CONSUMO/CICLO <i>Consumo/Ciclo</i>	0,0006 Kwh
QUANTIDADE CICLOS HORA (3M) <i>Cantidad ciclos hora (3M)</i>	CONTÍNUO <i>Continuo</i>
REDUÇÃO <i>Reducción</i>	39/1
TORQUE N.M <i>Torque N.M</i>	10,2
PESO MÁXIMO DO PORTÃO (KG) <i>Peso máximo del portón (KG)</i>	400kg
ROTAÇÃO <i>Rotación</i>	4000 RPM
TEMPO DE ABERTURA (3m) <i>Tiempo de apertura</i>	9,08
VELOCIDADE NOMINAL <i>Velocidad nominal</i>	19,78 M/seg
POTÊNCIA NOMINAL <i>potencia nominal</i>	115,57 Kwh
LUBRIFICAÇÃO <i>Lubricación</i>	GRAXA <i>Grasa</i>
TEMPERATURA DE TRABALHO <i>Temperatura de trabajo</i>	-5 A 55°C
CLASSE <i>Clase</i>	1
CREMALHEIRA RECOMENDADA <i>Cremallera recomendada</i>	RESIDENCIAL <i>Residencial</i>

INICIANDO A INSTALAÇÃO

EMPEZANDO LA INSTALACIÓN

1- Verifique se o piso em que o equipamento será sobreposto é resistente o suficiente para que o mesmo possa ser parafusado nivelado e que não tenha acúmulo de água.

Caso o local de fixação do equipamento não esteja adequado, deverá ser confeccionada uma base de concreto de acordo com as exigências ao lado (fig. 1):
1 - Compruebe que la superficie donde se procederá a fijar el mecanismo, sea lo suficientemente resistente y nivelado para poder ser fijado al piso. De no contar con una superficie firme, se deberá fabricar una base de concreto, tomando como referencia la (fig.1)

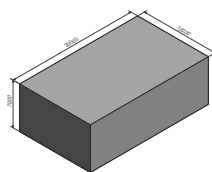

2 - A altura (h) da base devera ser de 70mm abaixo da superfície do piso, o portão e trilho devem estar no mesmo nível, o dimensional do concreto deve ser 200x120mm

2 - La altura (h) de la base debe ser de 70 mm por debajo de la superficie del piso, la puerta y el riel deben estar al mismo nivel, la dimensión del concreto debe ser de 200x120 mm

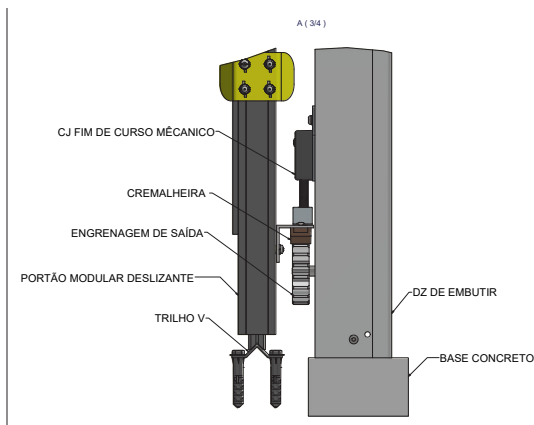

FERRAMENTAS NECESSÁRIAS PARA INSTALAÇÃO

HERRAMIENTAS NECESARIAS PARA LA INSTALACIÓN

TRENA CINTA MÉTRICA



NÍVEL NIVEL



FURADEIRA TALADRO



PONTEIRA PHILIPS PUNTA PHILIPS



JOGO DE CHAVE ALLEN JUEGO DE LLAVE ALLEN

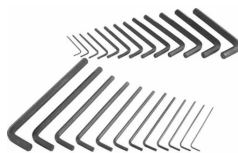

SOQUETE 5/16" ZÓCALO 5/16"



JOGO DE CHAVE DE BOCA JUEGO DE LLAVE DE TUBO

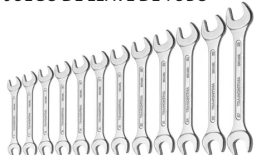

CHAVE BOCA 1/2" LLAVE DE TUBO 1/2"



BROCA 12mm PERFORACIÓN 12mm



MONTAGEM MÁQUINA

MONTAJE DE LA MÁQUINA

Após a fixação do batente, alinhamento e nivelamento do portão, inicia a montagem da máquina

Com o portão instalado, deve colocar a máquina verificando alinhamento e referenciando o nível (portão e máquina devem estar no mesmo nível), com A01688 - KIT FIXA PORTÃO DZ EMBUTIR é possível fazer o ajuste para garantir o nivelamento/alinhamento soltando os parafusos que fixam as chapas P05844-03 - CHAPA AJUSTE PORTÃO/MAQ DZ EMBUTIR.

Después de fijar el tope, alinear y nivelar lo portón, comienza el montaje de la máquina.

Con el portón instalado se debe colocar la máquina, verificando la alineación y referenciando el nivel (el portón y la máquina deben estar al mismo nivel), con A01688 - KIT PORTON FIJO DZ EMPOTRADO es posible realizar ajustes para asegurar la nivelación/alineación aflojando los tornillos de fijación las placas P05844-03 - PLACA DE AJUSTE PUERTA/MAQ DZ EMPOTRADA.

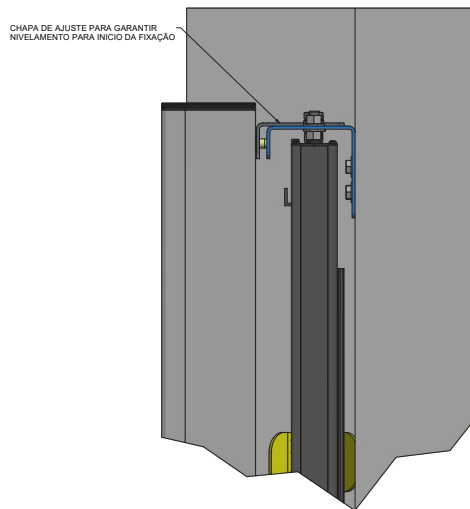

1 - Após finalizado a etapa anterior, retirar o perfil FECHAMENTO PERIF. MOVEL INF com o auxílio da alça embutida a fim de realizar a marcação nos oblongos para em seguida fixar a máquina ao solo. Realizar a fixação ao solo utilizando a broca Ø12mm garantindo a fixação inferior com bucha e parafuso (C00988 - BUCHA P/FIXAÇÃO PLAST NYLON S-12; C03884 - PARAFUSO SEXT. 5/16" X 75mm R. SOBERBA).

1 - Después de completar el paso anterior, retirar el perfil CLOSURE PROFIL MOVEL INF con la ayuda del mango incorporado para marcar los oblongos y luego fijar la máquina al suelo. Fijar al suelo mediante broca de Ø12mm, asegurando la fijación inferior con casquillo y tornillo (C00988 - CASQUILLO PARA FIJACIÓN NYLON PLAST S-12; C03884 - TORNILLO HEXAGONAL 5/16" X 75mm R. SUBERBA).

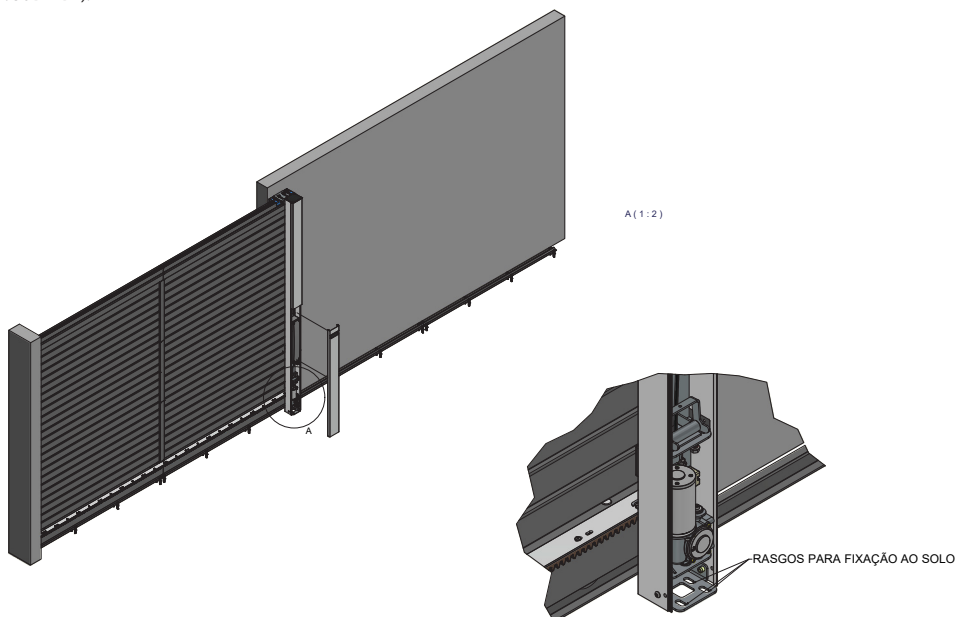

2 - Com a máquina fixada ao solo, deve-se retirar os 4 parafusos (C01378 - PA PLAST CH 4,0X20 RI ZB) em seguida se retirar ACABAMENTO SUPERIOR e FECHA PERFIL MOVEL SUP para ter acesso a fixação superior com o parafuso (C00278 -PA ALLEN CAB CL SI 6 X 16 ZB) arruela pressão (C02861 - ARRUELA DE PRESSÃO M6) e arruela lisa (C00140 - ARRUELA LISA ¼) itens presentes no KIT INSTALAÇÃO (A01725).

2 - Con la máquina fijada al suelo, se deben quitar los 4 tornillos (C01378 - PA PLAST CH 4.0X20 RI ZB) luego retirar el ACABADO SUPERIOR y MOVER CIERRE PERFIL SUP para acceder a la fijación superior con el tornillo (C00278 - PA ALLEN CABINA CL SI 6 x 16 ZB) arandela presión (C02861 - LAVADORA A PRESIÓN M6) y arandela plana (C00140 - ARANDELA PLANA ¼) presentes en el KIT DE INSTALACIÓN (A01725).

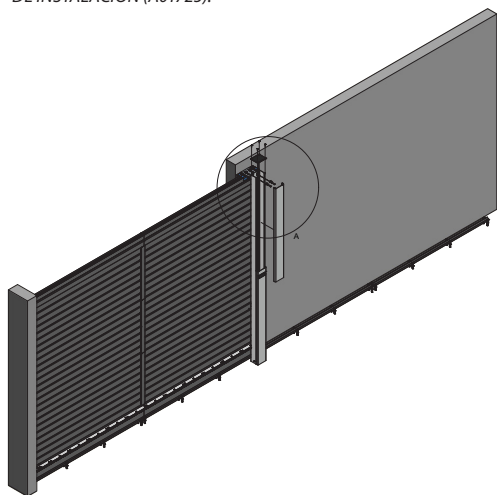

LISTA DE PEÇAS FIXAÇÃO SUPERIOR			
ITEM	QTD	CODIGO	DESCRIÇÃO
1	10	C02861	ARRUELA DE PRESSÃO M6
2	5	C00140	ARRUELA LISA ¼"
3	1	C00278	PA ALLEN CABINA CL SI 6 X 16 ZB
4	4	C01378	PA PLAST CH 4,0X20 RI ZB
5	1	C00891	FECHA PERFIL MOVEL SUP DZ EMBUTIR
6	1	POS118-01	ACABAMENTO SUP COLUNA DZ EMBUTIR (INJ)

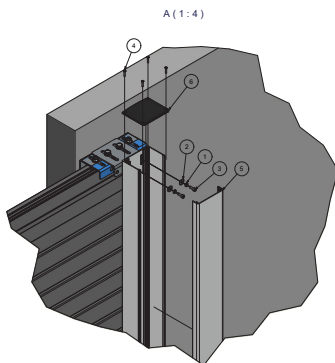

FIXAÇÃO BATENTE FIM DE CURSO

A fixação do BATENTE FIM DE CURSO DZ EMBUTIR (ZINC) deve ser feita com os próprios parafusos que acompanham a cremalheira permitindo ajustes de posição.

FIJACIÓN TOPE FIN DE CURSO

La fijación del TOPE FIN DE CURSO DZ EMPOTRAR (ZINC) debe realizarse con los tornillos que vienen con la cremallera, permitiendo ajustes de posición.

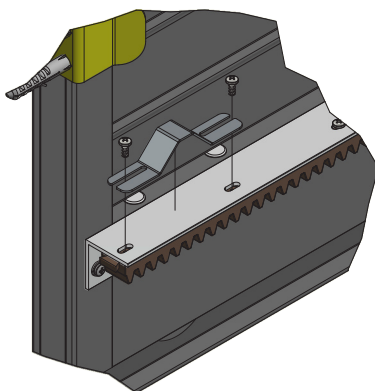
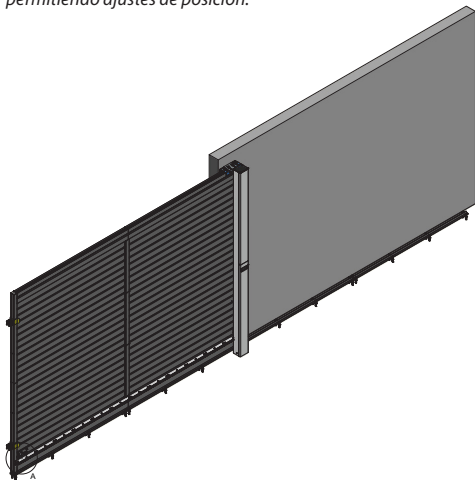

INSTALAÇÃO DA CREMALHEIRA NO PORTÃO

Após a montagem do portão e máquina, no perfil montante inferior (1470MM E 1450MM) localizar os rebites roscados M6, para a fixação das cremalheiras, ao longo dos montantes com arruelas da pressão (C01668 - ARRUELA DE PRESSÃO M6 INOX) e parafusos (C06203 - PARAFUSO PANELA PHILIPS M6 X 16)

INSTALACIÓN DE LA CREMALLERA EN EL PORTÓN

Luego de ensamblar cancela y máquina, en el perfil montante inferior (1470MM Y 1450MM) ubicar los remaches roscados M6, para la fijación de las cremalleras, a lo largo de los montantes con arandelas a presión (C01668 - LAVADORA A PRESIÓN INOX M6) y tornillos (C06203 - PHILIPS TORNILLO M6 X 16)

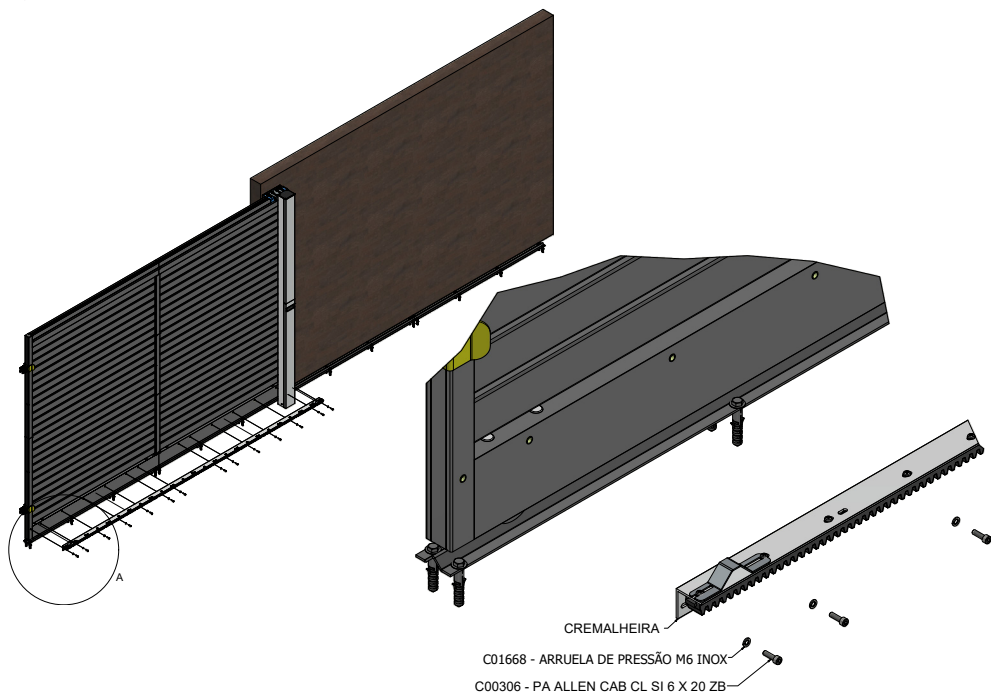

REGULAGEM DA CREMALHEIRA E REDUTOR

A fim de garantir um bom funcionamento, o redutor após a instalação do portão, máquina e cremalheira deve ser regulado com uma folga de 2mm entre engrenagem de saída e cremalheira, para a regulagem deve-se afrouxar os 6 parafusos que fixam o redutor no perfil de alumínio principal e fazer a regulagem de altura e realizar o aperto novamente. Abaixo os parafusos para regulagem.

AJUSTE DE LA CREMALLERA Y DEL REDUCTOR

Para garantizar un buen funcionamiento, el reductor después de instalar cancela, máquina y cremallera se debe ajustar con un espacio de 2mm entre engranaje de salida y cremallera, para ajustar se deben aflojar los 6 tornillos que fijan el reductor al perfil aluminio y ajuste la altura y apriete nuevamente. A continuación se muestran los tornillos de ajuste.

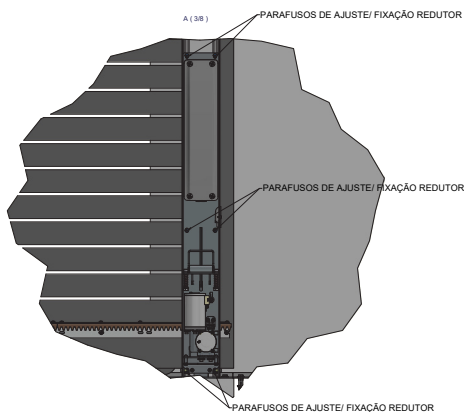

APLICAÇÕES

Este tipo de automatizador é utilizado em portões deslizantes convencionais, que pode ser de até 400kg dependendo do modelo do equipamento.

APLICACIONES

Este tipo de automatizador es utilizado en portones corredizos convencionales, que puede ser de hasta 400kg, de acuerdo con el modelo del equipamiento.

ESQUEMA DE LIGAÇÃO EMISSOR/RECEPTOR

ESQUEMA DE CONEXIÓN EMISOR/RECEPTOR

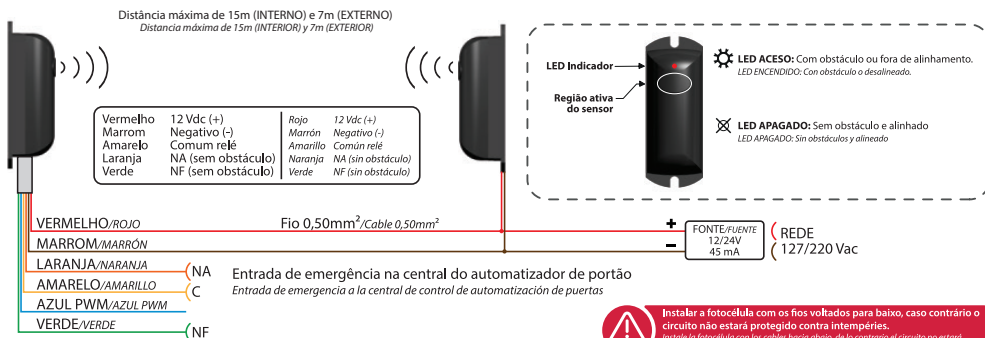

⚠ Instalar a fotocélula com os fios voltados para baixo, caso contrário o circuito não estará protegido contra intempéries.
Instale la fotocélula con los cables hacia abajo, de lo contrario el circuito no estará protegido de la intemperie.

ATENÇÃO



Instalar a fotocélula com os fios voltados para baixo, caso contrário, o circuito não estará protegido contra intempéries.

Instalar la fotocélula con los cables hacia abajo, de contrario, podria entrar agua y dañan el circuito electrónico.

INSTRUÇÕES IMPORTANTES DE SEGURANÇA

INSTRUCCIONES IMPORTANTES DE SEGURIDAD

- Este equipamento é de uso exclusivo para automação de portões.
- Este equipamiento es de uso exclusivo para la automatización de portones.

- Para manutenção do equipamento, é obrigatório o uso de peças originais, caso as peças trocadas não sejam originais, a empresa não se responsabiliza pelos danos ou acidentes causados, isentando-se de todos os problemas gerados.
- Para el mantenimiento, se recomienda el uso de piezas originales, en el caso que las piezas fueran remplazadas por no originales, la empresa no se responsabiliza por daños o accidentes causados, eximiéndose de problemas que estos causen.



- De acordo com a norma de instalações elétricas (NBR 5410), é obrigatório o uso de dispositivo de desligamento total de rede elétrica (disjuntor), sendo um dispositivo por fase incorporado a fixação da instalação do automatizador.

- De acuerdo con la normativa vigente, de instalaciones eléctricas, se recomienda el uso de un disyuntor o llave térmica bipolar, trabajando de forma independiente de la red eléctrica y en forma exclusiva para el mecanismo.

- O fio verde deve estar permanentemente conectado ao aterramento do prédio, não passando por nenhum dispositivo de desligamento.

- El cable a tierra debe estar permanentemente conectado a la puesta a tierra del edificio, no pasando por ningún dispositivo eléctrico del hogar.





- Este aparelho não se destina à utilização por pessoas com capacidades físicas, sensoriais ou mentais reduzidas, ou por pessoas com falta de experiência e conhecimento (inclusive crianças), a menos que tenham recebido instruções referentes à utilização do aparelho ou estejam sob a supervisão de uma pessoa responsável pela sua segurança. Recomenda-se que as crianças sejam vigiadas para assegurar que elas não estejam brincando com o aparelho.

- Este aparato no debe ser utilizado por personas con capacidades físicas, sensoriales o mentales reducidas, o por personas sin experiencia y conocimiento (incluso niños), a menos que recibido instrucciones básicas del funcionamiento o se encuentren bajo la supervisión de una persona responsable por su seguridad. Se recomienda que los niños sean vigilados y que no estén jugando con el sistema automático.



FOTOCÉLULAS

- Para instalação dos automatizadores em áreas externas (ao ar livre), é obrigatório o uso de cabo de ligação de 1,0mm de policloroplene atendendo a norma (60245 IEC 57). **OBS.: CABO NÃO INCLUSO NO KIT DO AUTOMATIZADOR.**

*- Para instalar dispositivos de automatización en áreas externas (al aire libre), es obligatorio utilizar un cable de conexión de policloroplene de 1,0 mm de acuerdo con la norma (60245 IEC 57). **NOTA: CABLE NO INCLUIDO EN EL KIT DEL AUTOMATIZADOR.***

- Para a instalação dos automatizadores e devida segurança do usuário é obrigatório o uso de sensor anti-esmagamento (fotocélula modelo PWM).

- Para la instalación de automatizadores, se recomienda para la seguridad del usuario, el uso de sensor anti-aplastamiento (fotocélula infrarroja), para prevenir accidentes cuando el portón esta cerrando.

OBS.: FOTOCÉLULA NÃO INCLUSA NO KIT DO AUTOMATIZADOR.

NOTA: Fococélula no incluído en el kit de automatización.

PERIGO: Para uma possível operação de manutenção desligue o equipamento da alimentação elétrica.

PELIGRO: Para una posible operación de mantenimiento desconecte el equipamiento de la alimentación eléctrica.

RECOMENDAÇÕES AO TÉCNICO INSTALADOR

RECOMENDACIONES AL TÉCNICO INSTALADOR

Checkar a faixa de temperatura : de trabalho

Comprobar el rango : Temperatura de trabajo



-5°C

55°C

Verifique se a estrutura do portão está devidamente sólida e apropriada para a instalação do equipamento e também se durante seu percurso o portão não apresente nenhum tipo de atrito.

Verifique si la estructura del portón está debidamente sólida y apropiada para la instalación del equipamiento y también si durante su recorrido el portón no presenta ningún tipo de fricción.

Teste a abertura e o fechamento do seu portão. Forçando a abertura ou o fechamento em uma das laterais do portão, o mesmo não poderá torcer. Caso torça excessivamente, efetuar reparos antes de continuar a instalação. Tanto para abrir quanto para fechar, o esforço exigido deve ser igual para ambos os movimentos. *Pruebe la apertura y el cierre de su portón. Forzando la apertura o el cierre en uno de los laterales del portón, el mismo no podrá torcerse. Si se tuerce excesivamente, efectuar reparaciones antes de continuar la instalación. Tanto para abrir como para cerrar, el esfuerzo exigido debe ser igual para ambos los movimientos.*

Uso obrigatório da FOTOCÉLULA na instalação do automatizador.

Prue Uso obligatorio de la FOTOCÉLULA en la instalación del automatizador.

Recomendações ao usuário. *recomendaciones al usuario.*

- Não permitam que crianças brinquem com controles fixos. Mantenha o controle remoto fora do alcance das crianças.
- *No permitan que niños jueguen con controles fijos. Mantenga el control remoto fuera del alcance de los niños.*
- Tenha cuidado com o portão em movimento e mantenha as pessoas a uma distância segura até que o equipamento tenha concluído todo o seu percurso.
- *Tenga cuidado con el portón en movimiento y mantenga las personas a una distancia segura hasta que el equipamiento finalice su recorrido.*
- Para efetuar a manutenção o usuário deverá utilizar-se de pessoal qualificado. Examine frequentemente a instalação, em especial cabos, molas e partes que se movam em geral; verifique se há sinais de desgastes em qualquer parte que seja algum tipo de dano ou desbalanceamento. Não use caso seja necessário algum tipo de reparo ou ajuste por menor que seja, já que um portão incorretamente balanceado ou com algum defeito de instalação pode causar ferimentos.
- *Examine con frecuencia la instalación, principalmente en las partes que tienen movimiento, cableado eléctrico y cremalleras, si nota algún desperfecto, no intente repararlo por pequeño que sea, ya que un portón mal equilibrado con algún defecto de instalación, puede causar lesiones graves. Para la reparación y mantenimiento del automatizadores, el usuario deberá comunicarse con un instalador calificado para realizar el trabajo, asegúrese de que las piezas que se utilizan, sean las originales.*



SISTEMA DE DESTRAVAMENTO

SISTEMA DE DESBLOQUEO

Caso queira colocar no modo manual, este equipamento possui sistema de destravamento por sistema de alavanca, possibilitando o usuário utiliza-lo manualmente, após a retirada do acabamento inferior como ilustra a figura abaixo:

Si se desea ponerlo en modo manual, este equipo dispone de un sistema de desbloqueo mediante un sistema de palanca, permitiendo al usuario utilizarlo manualmente, previa retirada del remate inferior, como se muestra en la siguiente figura:

MECANISMO ENGRENADO

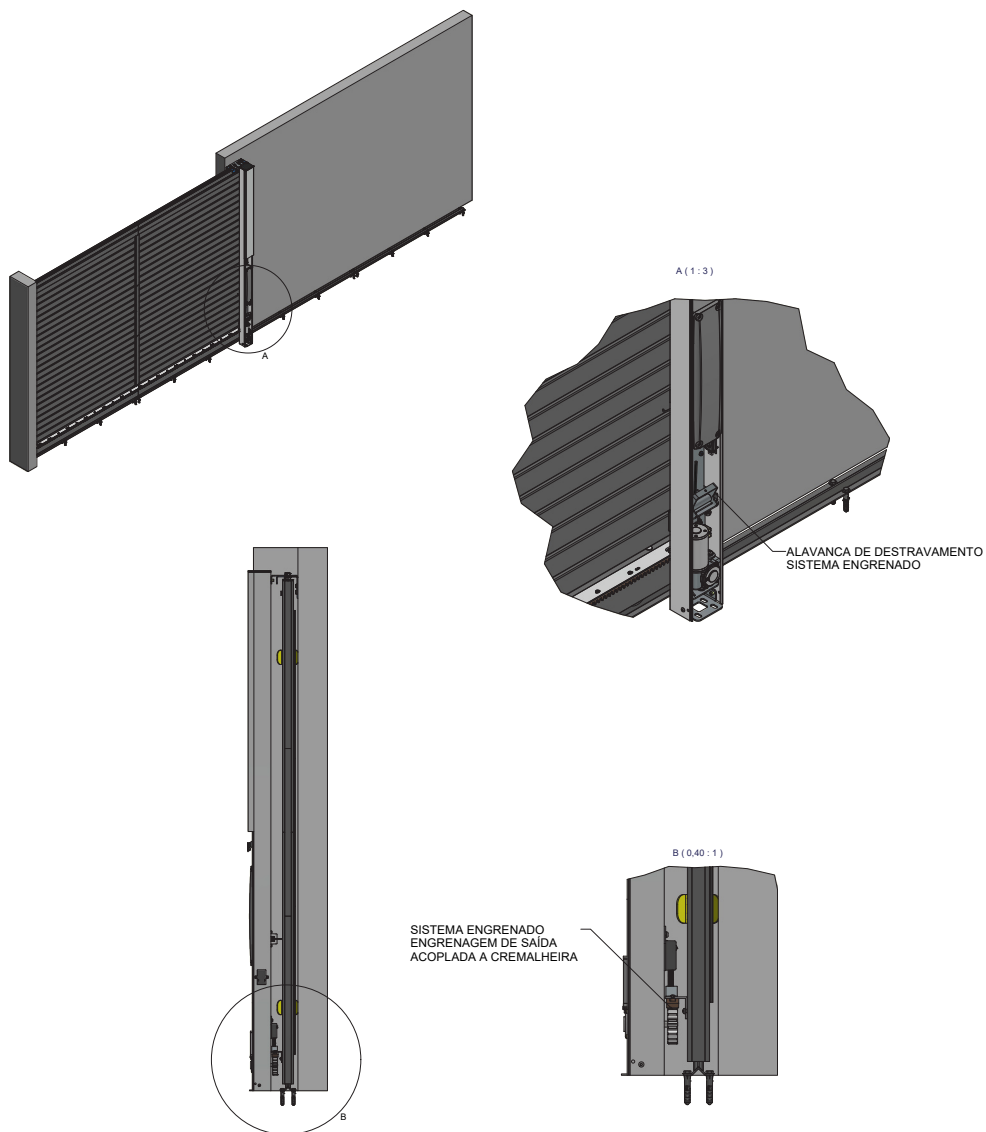

MECANISMO DESENGRENADO

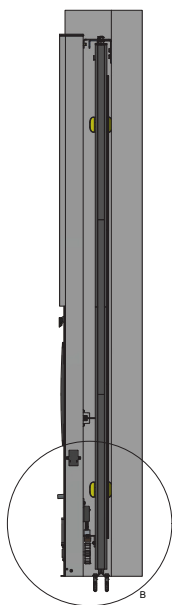
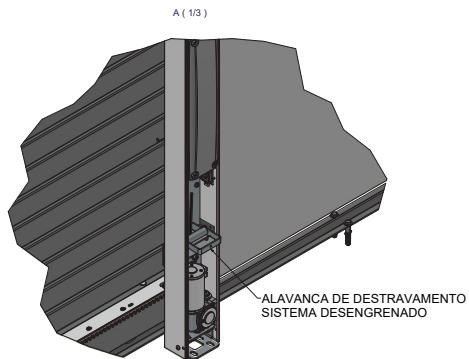
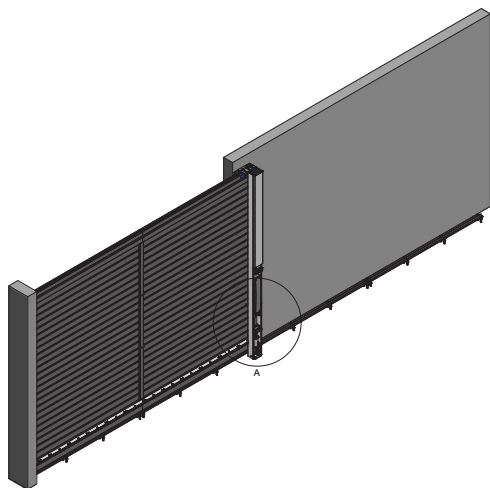

SISTEMA DESENGRENADO
ENGRANAGEM DE SAÍDA
DESACOPLADA DA CREMALHEIRA

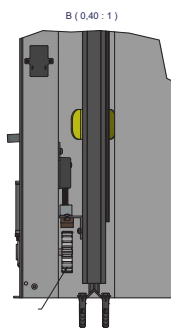

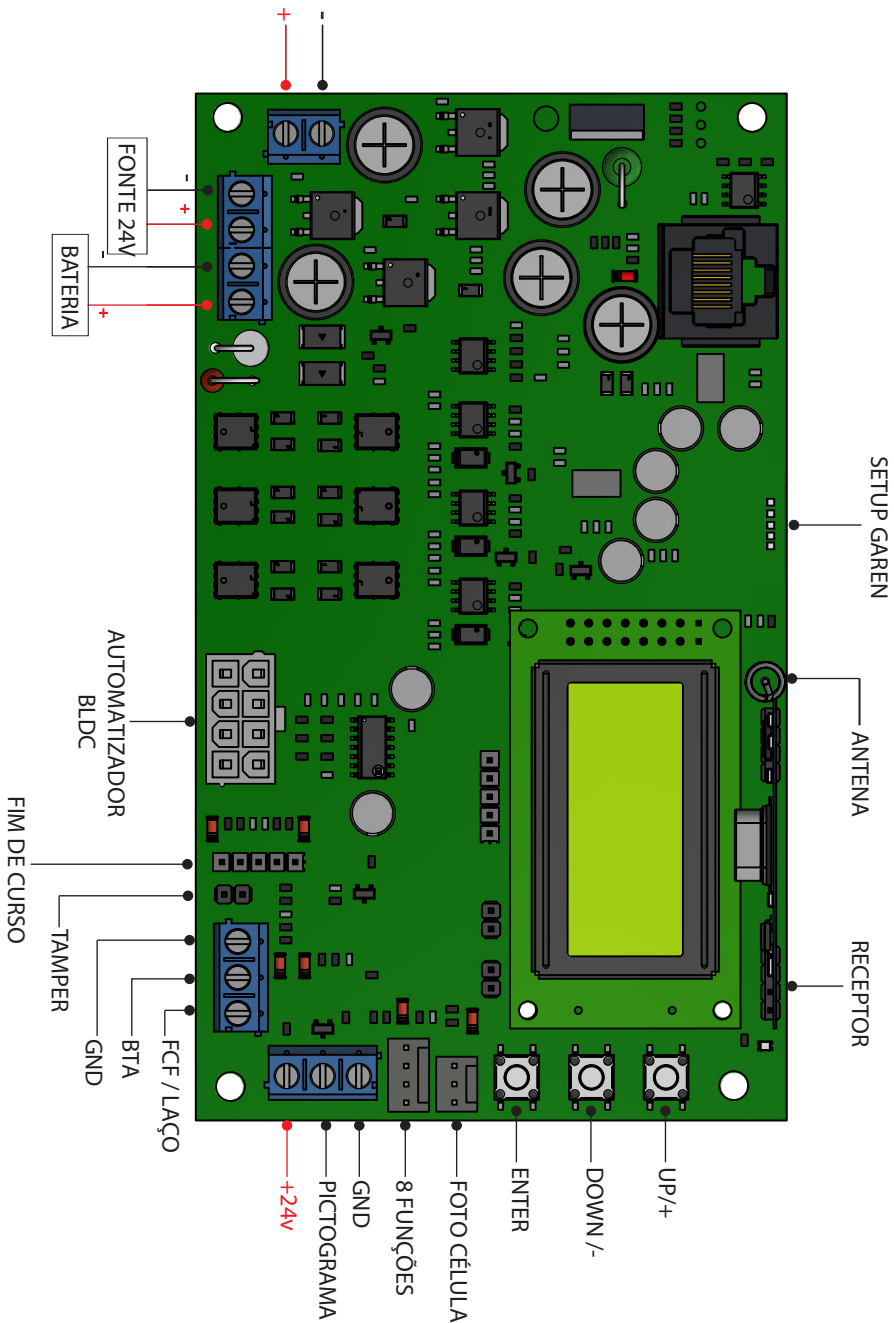

Entradas e saídas da placa:

Entradas y salidas de la placa:

Entrada para alimentação de fonte externa em 24V

Entrada para fuente de alimentación externa de 24V

Saída auxiliar em 24V (para alimentação de periféricos)

Salida auxiliar a 24V (para alimentación de periféricos)

Conexão para bateria 24V de backup (carregador embutido na placa)

Conexión para batería de respaldo de 24V (cargador integrado en la placa)

Conexão para automatizador BLDC

Conexión para automatizador BLDC

Conexão para fim de curso

Conexión para fin de curso

Conexão tamper (identificador de porta da cancela fechada/aberta)

Conexión tamper (identificador de la puerta de la barrera cerrada/abierto)

Conexão para laço indutivo de começo e fim de passagem

Conexión para bucle inductivo de inicio y fin de paso.

Conexão de pictogramas

Conexión de pictogramas

Conexão para módulo 8 funções

Conexión para módulo 8 funciones

Entrada para fotocélula

Entrada de fotocélula

Botões para configuração do funcionamento da placa ("ENTER" "DOWN" e "UP")

Botones para configurar el funcionamiento de la placa ("ENTER", "DOWN" y "UP")

Display LCD que compõem a interface homem máquina da cancela

Pantalla LCD que conforma la interfaz hombre-máquina de la barrera.

Receptor para controles 433MHz

Receptor para controles de 433MHz

Possibilidade de gravação de até 512 controles

Posibilidad de grabar hasta 512 controles.

Jumper para comando duplo (CMD)

Jumper para comando doble (CMD)

Características

Características

- Fácil programação da central através do display;

- Fácil programación de la central a través de la pantalla;

- Sensor de corrente com ajuste de sensibilidade em 2 níveis;

- Sensor de corriente con ajuste de sensibilidad de 2 niveles;

- Entrada para encoder do automatizador;

- Entrada para el encoder del automatizador;

- Comunicação com a placa Opcional 8F: que agrega as funções de luz de garagem, trava e sinalizador;

- Comunicación con la placa Opcional 8F: que agrega las funciones de luz de garaje, bloqueo y señalizador;

- Ajuste independente de velocidade para a abertura e para o fechamento;

- Ajuste independiente de velocidad para abrir y cerrar;

- Ajuste independente de rampa para a abertura e para o fechamento;

- Ajuste independiente de la rampa para abrir y cerrar;

- Botoneiras independentes para abertura e fechamento;

- Botoneras independientes para abrir y cerrar;

- Entrada para laço indutivo na botoneira de fechamento (usando a central do laço);

- Entrada para el bucle inductivo en la botonera de cierre (usando el centro del bucle);

- Entrada de fotocélula;

- Entrada de fotocélula;

- Conexão de baterias: Acionamento instantâneo da bateria em caso de falta da rede elétrica.

- Conexión de baterías: Activación instantánea de la batería en caso de fallo de la red eléctrica.

- Carregador de baterias chumbo-ácido com proteção de sobre carga e proteção contra descarga total das baterias.

- Cargador de baterías de plomo-ácido con protección contra sobrecarga y protección contra la descarga total de baterías.

Sensor tamper

Sensor tamper

Quando acionado o sensor tamper (passar a máquina para o modo manual) o display mostrara a mensagem "SENSOR TAMPER", onde a central irá interromper o funcionamento do automatizador se este estiver ligado e também irá ignorar qualquer comando. Ao normalizar o sensor tamper (voltar a máquina do modo manual) volta à tela inicial e espera um comando para que o automatizador, em velocidade reduzida, encontre um batente como referência.

Quando el sensor de manipulación está activado (pase la máquina al modo manual), la pantalla mostrará el mensaje "SENSOR TAMPER", donde el panel de control detendrá el funcionamiento del automatizador si está encendido y también ignorará cualquier comando. Al normalizar el sensor tamper (volver a poner la máquina en modo manual), vuelve a la pantalla de inicio y espera un comando para que el automatizador, a velocidad reducida, encuentre un batiente como referencia.

Navegando pelo MENU

Navegando por el MENÚ

Para entrar no menu ou selecionar qualquer opção contida nele, pressione a tecla "ENTER", para navegar entre as opções e ajustar quaisquer parâmetros, utilize os botões "UP" para aumentar e "DOWN" para diminuir.

Para entrar en el menú o seleccionar cualquier opción contenida en él, pulse la tecla "ENTER", para navegar entre las opciones y ajustar cualquier parámetro, utilice los botones "UP" para aumentar y "DOWN" para disminuir.

Configurações recomendadas para o modelo da barreira adquirida

Configuración recomendada para el modelo de barrera adquirida

No MENU vá até a opção "RESET" selecione a opção "CENTRAL" selecione o modelo conforme o tamanho de barreira e redução do automatizador. A central receberá as configurações de fábrica referente ao modelo escolhido. (exemplo: 3,3m 150 = barreira de 3,3m com redução 1:150).

En el MENÚ ir a la opción "RESET" seleccionar la opción "CENTRAL" seleccionar el modelo según el tamaño de la barrera y reducción del automatizador. La planta recibirá la configuración de fábrica para el modelo elegido. (ejemplo: 3,3m 150 = 3,3m de barrera con reducción de 1:150).

Configuração automática de curso

Configuración automática de curso

Acesse o MENU pressionando "ENTER" navegue até a opção "curso" com os botões "UP" e "DOWN", pressione "ENTER" selecione a opção "SIM?" pressione "ENTER" e aguarde até que seja feita a configuração. Será feita uma movimentação completa de fechamento e abertura (se estiver em posição já previamente conhecida, a movimentação pode ser somente de abertura). A mensagem de "curso gravado" é mostrada ao final do aprendizado.

Acceda al MENÚ presionando "ENTER" navegue hasta la opción "Curso" con los botones "UP" y "DOWN", presione "ENTER" seleccione la opción "SIM?" presione "ENTER" y espere hasta que finalice la configuración. Se realizará un movimiento completo de cierre y apertura (si está en una posición previamente conocida, el movimiento solo puede ser de apertura). El mensaje "curso grabado" se muestra al final del aprendizaje.

Adicionando TX (controle remoto)

Añadiendo TX (control remoto)

Pressionar o botão do controle remoto que deseja cadastrar e confirmar usando o botão "ENTER" na central quando aparecer o "confirmar tx" do display. Se ao pressionar o botão do controle remoto a mensagem no display "acionar tx" continuar, pode ser que o botão já está cadastrado na memória ou verifique se a bateria do controle remoto está em boas condições.

Para sair pressione "ENTER" com a mensagem "acionar tx" no display ou aguarde que o tempo de cadastrar termine e a central volte para o menu principal.

TELA INICIAL → MENU: TX → TX: CADASTRAR → ACIONAR TX

Pulse el botón del control remoto que desea registrar y confirme con el botón "ENTER" en el centro cuando aparezca el "confirmar tx" de la pantalla. Si pulsando el botón del control remoto el mensaje en la pantalla "acionar tx" continúa, puede ser que el botón ya esté registrado en memoria o comprobar que la batería del mando a distancia está en buen estado.

Para salir pulse "ENTER" con el mensaje "acionar tx" en la pantalla o espere a que finalice el tiempo de registro y la central regrese al menú principal.

PANTALLA INICIAL → MENU: TX → TX: REGISTRA → ACCIONAR TX

Velocidade

Velocidad

Configura a velocidade máxima de curso. Quanto maior o parâmetro maior será a velocidade máxima durante o funcionamento. A central possui configurações independentes para abertura e fechamento. A velocidade de chegada próximo aos batentes é a "V_FINAL".

TELA INICIAL → MENU: VELOCID. → V.ABERT: (000 = mínima / 100 = máxima) → (ENTER para confirmar)
V.FECHAME: (000 = mínima / 100 = máxima) → (ENTER para confirmar) V_FINAL: (005 = mínima / 50 = máxima) → (ENTER para confirmar).

Ajuste la velocidad máxima de desplazamiento. Cuanto mayor sea el parámetro, mayor será la velocidad máxima durante el funcionamiento. La central tiene configuraciones independientes para abrir y cerrar. La velocidad de llegada cerca de los batientes es la "V_FINAL".

PANTALLA INICIAL → MENU: VELOCID. → V.ABERT: (000 = mínimo / 100 = máximo) → (ENTER para confirmar) → V.FECHAME: (000 = mínimo / 100 = máximo) → (ENTER para confirmar) V_FINAL: (005 = mínimo / 50 = máximo) → (ENTER para confirmar).

Rampa

Rampa

Configura a distância do batente onde inicia-se a transição de velocidade nominal para a velocidade de chegada no batente (V_FINAL). Quanto maior o parâmetro maior será a distância e a central possui parâmetros independentes para abrir e fechar.

TELA INICIAL → MENU: RAMPA → R.ABERT: (001 = menor distancia / 100 = maior distância) → (ENTER para confirmar) → R.FECHAM: (001 = menor distancia / 100 = maior distância) → (ENTER para confirmar)

Configura la distancia desde la parada donde comienza la transición de la velocidad nominal a la velocidad de llegada al batiente (V_FINAL). Cuanto más grande sea el parámetro, mayor será la distancia y la planta tiene parámetros independientes para abrir y cerrar.

PANTALLA INICIAL → MENU: RAMPA → R.ABERT: (001 = distancia más corta / 100 = distancia más larga) → (ENTER para confirmar) → R.FECHAM: (001 = menor distancia / 100 = maior distância) → (ENTER para confirmar)

Taxa

Tasa

Taxa de aceleração: Configuração do tempo de transição entre o automatizador parado e a velocidade nominal.

Taxa de desaceleração: Configuração do tempo de transição entre a velocidade nominal e a velocidade final.

TELA INICIAL → MENU: TAXA → T.ACELE: (MIN / MED / MAX) → (ENTER para confirmar) → T.DESAC: (MIN / MED / MAX) → (ENTER para confirmar)

Tasa de aceleración: Ajuste del tiempo de transición entre el automatizador parado y la velocidad nominal.

Tasa de desaceleración: Ajuste del tiempo de transición entre la velocidad nominal y la velocidad final.

PANTALLA INICIAL → MENU: TASA → T.ACELE: (MIN / MED / MAX) → (ENTER para confirmar) → T.DESAC: (MIN / MED / MAX) → ENTER para confirmar)

Funções

Funciones

Função encoder: Habilita o funcionamento da central usando somente o encoder do automatizador como referência e não é necessário instalar final de curso.

TELA INICIAL → MENU: **F.ENCOD** → OFF/ON;

Función encoder: Permite el funcionamiento de la central de control utilizando solo el encoder del automatizador como referencia y no es necesario instalar el final de curso.

PANTALLA INICIAL → MENU: **F.ENCOD** → OFF/ON;

O comando de BTF (botoneira de fechamento) funciona como entrada de laço indutivo, onde enquanto permanecer o comando de BTF a central permanece aberta. Ao retirar o comando, a central temporiza 1 segundo e inicia o fechamento. Caso um novo comando de BTF seja detectado, a central reverte o movimento para abertura e aguarda até que o comando de BTF não esteja mais presente. Se durante este processo um comando de BTA ocorrer, o fechamento é interrompido e reverte para abertura, aguardando então até que o ciclo de comando no BTF seja repetido.

TELA INICIAL → MENU: FCD_REV: OFF/ON;

El comando de BTF (botonera de cierre) funciona como entrada de bucle inductivo, donde mientras el comando de BTF permanezca el central permanece abierto. Al retirar el comando, la central temporiza 1 segundo e inicia el cierre. Si se detecta un nuevo comando de BTF, la central invierte el movimiento para abrir y espera hasta que el comando BTF ya no esté presente. Si durante este proceso se produce un comando BTA, se detiene el cierre y se vuelve a abrir, luego se espera hasta que se repita el ciclo de comando en el BTF.

PANTALLA INICIAL → MENÚ: FCD_REV: OFF/ON;

Função sentido: Altera o sentido em que a central detecta o fechamento. Ligado, espera-se que a barreira, ao olhar de frente para a cancela, fecha para o sentido anti-horário.

TELA INICIAL → MENU: F.SENT: → (ON/OFF)

OBS: Verificar como trocar o sentido mecânico da barreira para evitar acidentes ou danos ao produto.

Función sentido: Cambia el sentido en la que la central detecta el cierre. Encendido, se espera que la barrera, al mirar de frente a la barrera, se cierre en sentido anti-horario.

PANTALLA INICIAL → MENÚ: F.SENT: → (ON/OFF)

OBS: Compruebe cómo cambiar el sentido mecánico de la barrera para evitar accidentes o daños al producto.

Função “pausa 2” (F.P2): Quando configurado o fechamento automático da barreira (PAUSA) e a fotocélula impeça o fechamento ao final da contagem de tempo, se o parâmetro “pausa 2” estiver em “OFF” o fechamento ocorre imediatamente após a desobstrução da fotocélula. Com o “pausa 2” configurado entre 1 e 60 segundos, uma nova contagem de tempo é executada assim que a fotocélula for desobstruída.

TELA INICIAL → MENU: F.P2: → (OFF / 60 segundo)

Función “pausa 2” (F.P2): Cuando se configura el cierre automático de la barrera (PAUSA) y la fotocélula impide el cierre al final del conteo de tiempo, si el parámetro “pausa 2” está “OFF”, el cierre se produce inmediatamente después de que la fotocélula no esté obstruida. Con la “pausa 2” establecida entre 1 y 60 segundos, se realiza un nuevo recuento de tiempo tan pronto como se borra la fotocélula.

PANTALLA INICIAL → MENÚ: F.P2: → (OFF / 60 segundos)

Função comando inicial: Este parâmetro só pode ser usado se a função condomínio estiver ativada. Com o “F.cmINI” em “ON”, a central executa uma abertura e fechamento completo em caso de reset da central, a movimentação só ocorre se não houver obstrução de laço ou fotocélula. Isso ocorre para sincronizar o automatizador com o batente e acionar com a velocidade nominal quando ocorrer um comando de BTA.

TELA INICIAL → MENU: F.CmINI: → (ON/OFF);

Función de comando inicial: Este parámetro solo se puede usar si la función de condominio está habilitada. Con el “F.cmINI” en “ON”, la central realiza una apertura y cierre completos en caso de reset de la central, el movimiento solo se produce si no hay obstrucción del bucle o fotocélula. Esto ocurre para sincronizar el automatizador con el batiente y la unidad con la velocidad nominal cuando se produce un comando BTA.

PANTALLA INICIAL → MENÚ: F.CmINI: → (ON/OFF);

Esmagamento

Aplastamiento

Sensibilidade para detectar obstáculo no fechamento. Possui configuração para detectar obstáculo durante a velocidade nominal (ESMAG.C), durante a chegada no batente (ESMAG.R) e o tempo de detecção até atuar (ESMAG.T).

TELA INICIAL → MENU: ESMAGAM → ESMAGAM: → ESMAGA.C: (001 /100) → (ENTER para confirmar) ESMAGA.R: (001 /100) → (ENTER para confirmar) → ESMAGA.T: (001 /010) (ENTER para confirmar).

Sensibilidad para detectar obstáculos al cierre. Tiene configuración para detectar obstáculos durante la velocidad nominal (ESMAG.C), durante la llegada al batiente (ESMAG.R) y el tiempo de detección hasta la actuación (ESMAG.T).

PANTALLA INICIAL → MENÚ: APLAST → APLAST: → APLAST.C: (001/100) → (ENTER para confirmar) → APLAST.R: (001/100) → (ENTER para confirmar) → APLAST.T: (001/010) (ENTER para confirmar).

Pausa (fechamento automático)

Pausa (cierre automático)

Tempo que a cancela ficará aberta antes de fechar automaticamente. Caso o tempo de pausa chegue ao fim e a fotocélula ou o laço estiver ativo a central não executará o fechamento, irá esperar a liberação da fotocélula e laço, temporizará 1 segundo e executará o fechamento.

TELA INICIAL → MENU: PAUSA → PAUSA: (OFF para desativar / 240 segundos de tempo máximo) → (ENTER para confirmar)

Tiempo en que la barrera estará abierta antes de cerrarse automáticamente. Si el tiempo de pausa llega al final y la fotocélula o bucle está activo, el centro no ejecutará el cierre, esperará la liberación de la fotocélula y bucle, temporizará 1 segundo y ejecutará el cierre.

PANTALLA INICIAL → MENÚ: PAUSA → PAUSA: (OFF para desactivar / 240 segundos de tiempo máximo) → (ENTER para confirmar)

Comando duplo (CM.DUPLO)

Comando doble (CM.DOUBLE)

Comando duplo (CM.DUPLO): Ao fechar o jumper, os comandos de botoeira de abertura e botoeira de fechamento são unificados e a central passa a funcionar com comando em BTA ou BTF tanto para abrir como para fechar quando a função condomínio estiver desligada.

Comando doble (CM.DOUBLE): Al cerrar el jumper, los comandos de la botonera de apertura y botonera de cierre están unificados y los interruptores centrales se encienden con el comando BTA o BTF tanto para abrir como para cerrar cuando la función de condominio está apagada.

INFORMAÇÕES TÉCNICAS

INFORMACIONES TÉCNICAS

Tensão de entrada máxima 35 VDC - Tensão de saída 24 VDC - Corrente de carga máxima 0,7 A

Tensión de entrada máxima 35 VDC - Tensión de salida 24 VDC - Corriente de carga máxima 0,7 A

INFORMAÇÕES DE USO

INFORMACIONES DE USO

Bornes de ligação. Bat. (+) polo positivo da bateria. Bat. (-) polo negativo da bateria. OBS: Duas baterias de 12 VDC – 7 A -- ligação série - 24 VDC

Terminales de conexión. Bat. (+) polo positivo de la batería. Bat. (-) polo negativo de la batería. OBS: Dos baterías de 12 VDC – 7 A - conexión en serie - 24 VDC

ATENÇÃO PARA NÃO INVERTER OS POLOS DA BATERIA!

ADVERTENCIA PARA NO INVERTIR LOS POLOS DE LA BATERIA!

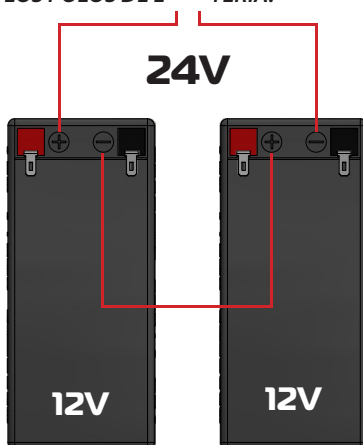

A series of horizontal dotted lines for taking notes.

CERTIFICADO DE GARANTIA

CERTIFICADO DE GARANTÍA

O equipamento de fabricação GAREN AUTOMAÇÃO S/A, localizada na rua São Paulo, 760, Vila Araceli, Garça-SP, CNPJ: 13.246.724/0001-61, IE: 315.029.838-119 adquirido por Vs., foi testado e aprovado pelos departamentos de Engenharia, Qualidade e Produção. Garantimos este produto contra defeito de projeto, fabricação e montagem e/ou solidariamente em decorrência de vícios de qualidade do material que o torne inadequado ou impróprio ao consumo a que se destinam pelo prazo legal de 90 (noventa) dias a contar da data de aquisição, desde que observadas às orientações de instalação, utilização e cuidados descritos no manual. Em caso de defeito, no período de garantia, nossa responsabilidade é restrita ao conserto ou substituição do aparelho.

Por respeito ao consumidor e consequência da credibilidade e da confiança depositada em nossos produtos, acrescentamos ao prazo legal 275 dias, totalizando 1 (um) ano contado a partir da data de aquisição comprovada. Neste período adicional de 275 dias, somente serão cobradas as visitas e o transporte. Em localidades onde não existe assistência técnica autorizada, as despesas de transporte do aparelho e/ou técnico são de responsabilidade do consumidor. A substituição ou conserto do equipamento, não torna o prazo de garantia prorrogado.

Esta garantia perde seu efeito caso o produto não seja utilizado em condições normais; não seja empregado ao que se destina; sofra quaisquer danos provocados por acidentes ou agentes da natureza como raios, inundações, desabamentos, etc.; seja instalado em rede elétrica inadequada ou em desacordo com as instruções do manual técnico; sofra danos provocados por acessórios ou equipamentos instalados no produto.

RECOMENDAÇÕES

Recomendamos a instalação e manutenção do equipamento através de serviço técnico autorizado. Apenas ele está habilitado a abrir, remover, substituir peças ou componentes, bem como reparar defeitos cobertos pela garantia.

A instalação e reparos executados por pessoas não autorizadas implicarão na exclusão automática da garantia.

El equipamiento de fabricación de GAREN AUTOMAÇÃO S/A, ubicada en Rua São Paulo, 760, Vila Aracelli, Garça-SP, CNPJ: 13.246.724/0001-61, IE: 315.029.838-119 adquirido por Usted, ha sido probado y aprobado por los departamentos de Ingeniería, Calidad y Producción. Garantizamos este producto contra defecto de proyecto, fabricación y montaje y/o solidariamente debido a fallos de calidad del material que vuelvan el producto inadecuado o impropio al consumo al que se destina por el plazo de 90 (noventa) días desde la fecha de adquisición, siempre que observadas las instrucciones de instalación, uso y atención descritos en el manual. En caso de defecto, en el periodo de garantía, nuestra responsabilidad es restringida a la reparación o sustitución del aparato.

Por respeto al consumidor y en consecuencia de la credibilidad y de la confianza depositada en nuestros productos, añadimos al plazo legal 275 (doscientos setenta y cinco) días, totalizando 1 (un) año desde la fecha de adquisición comprobada. En este periodo adicional de 275 días, solamente serán cobradas las visitas y el transporte. En localidades donde no exista asistencia técnica autorizada, los costos de transporte del aparato y/o del técnico son de responsabilidad del consumidor. La sustitución o reparación del equipamiento no prorroga el plazo de garantía.

Esta garantía pierde su efecto, cuando el producto no se utiliza en condiciones normales; no sea utilizado al fin que se destina; sufra cualquier daños causados por accidentes o agentes de la naturaleza como rayos, inundaciones, deslizamientos, etc.; sea instalado en red eléctrica inadecuada o en desacuerdo con las instrucciones del manual técnico; sufra daños causados por accesorios o equipamientos instalados en el producto.

RECOMENDACIONES

Recomendamos la instalación y mantenimiento del equipamiento a través de servicio técnico autorizado. Solamente ellos está habilitados a abrir, remover, sustituir piezas o componentes, así como reparar defectos cubiertos por la garantía.

Las instalaciones y reparaciones tendrán que ser realizadas por personal autorizado, caso contrario, la garantía será excluida automáticamente.

Comprador: _____

Endereço/Dirección: _____

Cidade/Ciudad: _____ CEP: _____

Revendedor/Comerciante: _____

Data da compra/Fecha de compra: _____ Fone/ Teléfono: _____

Identificação do produto/Identificación del producto: _____

Garen Automação S/A
CNPJ: 13.246.724/0001-61
Rua São Paulo, 760 - Vila Araceli
CEP: 17404-414 - Garça - São Paulo - Brasil
garen.com.br

IND. BRASILEIRA
 FEITO NO BRASIL
HECHO EN BRASIL
MADE IN BRAZIL



GAREN

PODE CONFIAR